

3M

S15/X15

Multimedia Projector

Gebruiksaanwijzing

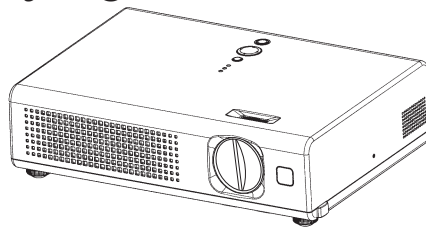

Bedankt voor de aankoop van deze projector.

▲ WAARSCHUWING ► Lees de 'Veiligheidsgids op Product' en deze handleidingen aandachtig door zodat u het apparaat correct kunt gebruiken. Bewaar deze handleiding, nadat u deze aandachtig heeft doorgelezen, zodat u deze later opnieuw kunt doorlezen.

Over deze gebruiksaanwijzing

Verschillende symbolen worden in deze gebruiksaanwijzing gebruikt. De betekenissen van deze symbolen worden hieronder beschreven.

▲ WAARSCHUWING Dit symbool geeft informatie dat, indien genegeerd, mogelijk zou kunnen leiden tot persoonlijke verwonding of zelfs dood door incorrect gebruik.

▲ OPGELET Dit symbool geeft informatie dat, indien genegeerd, mogelijk zou kunnen leiden tot persoonlijke verwonding of fysieke beschadiging door incorrect gebruik.

 Gelieve de pagina's te raadplegen dit symbool volgend.

OPMERKING • De informatie in deze handleiding kan zonder voorafgaande kennisgeving veranderd worden.

- De fabrikant neemt geen enkele verantwoordelijkheid voor de eventuele fouten in deze handleiding.
- Reproductie, overdracht of het gebruik van dit document is niet toegestaan, zonder uitdrukkelijke toestemming van de betreffende partij.

ERKENNING HANDELSMERK

- VGA en XGA zijn geregistreerde handelsmerken van de International Business Machines Corporation.
 - Apple en Mac zijn geregistreerde handelsmerken van Apple Computer, Inc.
 - VESA en SVGA zijn handelsmerken van Video Electronics Standard Association.
 - Windows is een geregistreerd handelsmerk van Microsoft Corporation.
 - Internet Explorer is een handelsmerk van Microsoft Corporation.
- Alle andere handelsmerken zijn eigendom van de betreffende eigenaars.

Contents

| | | | | | |
|---|-----------|---|--|-----------|---|
| Over deze gebruiksaanwijzing | 1 |  | SNELMENU | 25 |  |
| Contents | 2 | | ASPECT, ZOOM, KEYSTONE, MODUS, HELDER, CONTRAST, KLEUR, TINT, SCHERPTE, STIL FUNC., SPIEGEL, RESET, FILTERTIJD, TAAL, Ga NaarGeavanceerd Menu... | | |
| Projector eigenschappen | 3 | | Menu FOTO. | 27 | |
| Over de inhoud van de verpakking | 3 | | HELDER, CONTRAST, GAMMA, KLEURTEMP, KLEUR, TINT, SCHERPTE, PROGRESSI.,GEHEUGEN | | |
| Namen onderdelen | 4 | | Menu BEELD. | 30 | |
| Projector | 4 | | ASPECT, OVERSCAN, V POSIT, H POSIT, H FASE, H SIZE, AUTOM. AANPAS. UITVOEREN | | |
| Bedieningen | 5 | | Menu INPUT | 32 | |
| Afstandsbediening. | 5 | | KLROMVANG, VIDEO FORMAT, STILZETTEN, INFO | | |
| Vorbereidingen | 6 | | INSTELLING menu | 34 | |
| Het lenskapje plaatsen | 6 | | ZOOM, KEYSTONE, STIL FUNC., SPIEGEL, VOLUME | | |
| Batterijen plaatsen. | 7 | | Menu SCHERM. | 35 | |
| Gebruik van de afstandsbediening | 8 | | TAAL, POS. MENU, OSD HELDER, BLANCO, OPSTARTEN, Mijn Scherm, Mijn Sch. Vast, MELDING | | |
| Over het filterafdekcapje voor ondersteboven gebruik | 9 | | Menu OPT. | 38 | |
| Instellen | 10 | | AUTOM. ZOEKEN, AUTO UIT, LAMPTIJD, FILTERTIJD, SPEC.INST.W. | | |
| Voorzieningen | 11 | | Onderhoud. | 41 | |
| De neiging van de projector instellen | 12 | | Lamp | 41 | |
| Uw apparaten aansluiten. | 13 | | Luchtfiler. | 43 | |
| De voeding aansluiten | 15 | | Andere Verzorging. | 45 | |
| Voeding aan/uit | 16 | | Storingen verhelpen | 46 | |
| De netvoeding inschakelen | 16 | | Samenhangende berichten | 46 | |
| De projector uitzetten | 17 | | Informatie over de indicator lampen | 48 | |
| Bediening | 18 | | Verschijnselfen die gemakkelijk aangezien worden als defecten. | 50 | |
| Het volume aanpassen. | 18 | | Technische gegevens | 52 | |
| Het geluid tijdelijk uitzetten. | 18 | | Accessoires | 54 | |
| Selectie van een input-sigitaal | 18 | | | | |
| Het zoeken van een input-sigitaal | 19 | | | | |
| Selecteren van een aspect-ratio | 19 | | | | |
| Aanpassing van de zoom (vergrotingssterkte) | 19 | | | | |
| Aanpassing van focus. | 19 | | | | |
| De automatische instelling gebruiken | 20 | | | | |
| Aanpassen van de positie | 20 | | | | |
| Corrigeren van trapeziumvervorming. | 20 | | | | |
| Gebruik van gedeeltelijke vergrotingsfunctie | 21 | | | | |
| THet beeld stil zetten. | 21 | | | | |
| Tijdelijk een zwart beeld | 21 | | | | |
| Multifunctionele instellingen | 22 | | | | |
| Gebruik van de menu-functie | 22 | | | | |

Projector eigenschappen

Deze projector wordt gebruikt om verschillende computersignalen en ook NTSC-/ PAL-/ SECAM-videosignalen op een scherm te projecteren. Het vereist slechts een kleine ruimte voor installatie en geeft een groot beeld van korte afstand.

○ Hoge Helderheid

De nieuw ontwikkelde 165W UHB (Ultra High Brightness) lamp geeft een beeld op een scherm met hogere helderheid. Het beeld kan helder en duidelijk worden gehouden ook bij gebruik in kamers met hoge verlichtingssterkte.

○ Laag geluid

De STIL FUNC. modus kan worden gebruikt om het akoestisch geluid te reduceren en een stiller gebruik te realiseren. Het is perfect voor gebruik in kamers met een lage verlichtingssterkte waar laag geluid belangrijker is dan helderheid.

○ Compacte Behuizing

Ook al heeft deze projector vele eigenschappen, hij is bijzonder compact en dun, wat u meer flexibiliteit en mogelijkheden geeft om hem te gebruiken waar u wilt.

Over de inhoud van de verpakking

Uw projector zou moeten bestaan uit de onderdelen die daarin getoond worden. Neem direct contact op met uw leverancier als iets ontbreekt.

OPMERKING • Bewaar de originele verpakking voor eventuele toekomstige verzendingen. Voor verplaatsing van de projector dient u het originele verpakkingsmateriaal te gebruiken. Wees met name voorzichtig met het lensgedeelte.



Projector
(met Lensdeksel)



Touwtje
(voor Lenskapje)

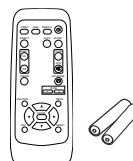

Afstandsbediening
met twee AA batterijen

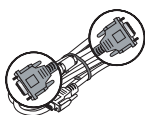

VGA kable

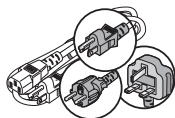

Netsnoer
(US, UK, Europe)



Gebruiksaanwijzing
Veiligheidgids op Product
Beginnen Snelgids
Garantie



Filterafdekkapje voor
ondersteboven gebruik

Namen onderdelen

Projector

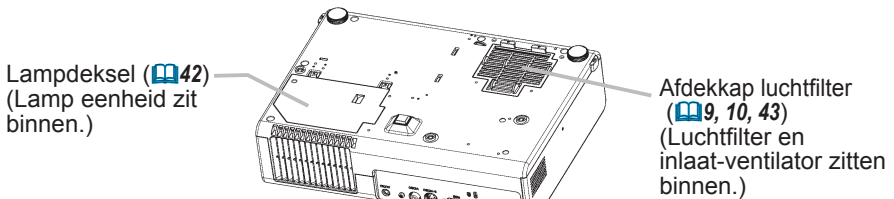
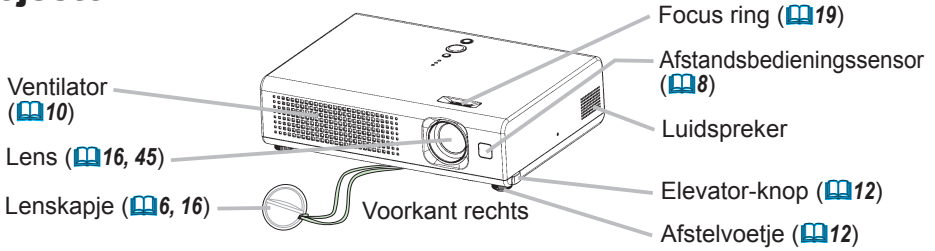

Onderkant

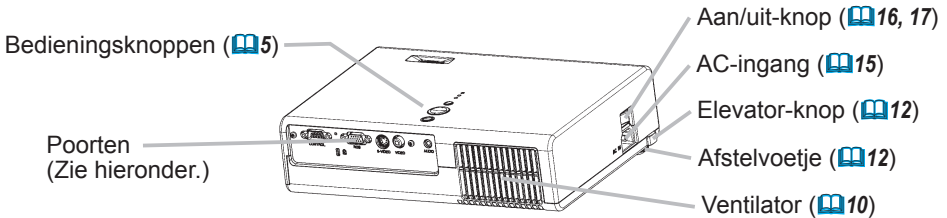

Achterkant links

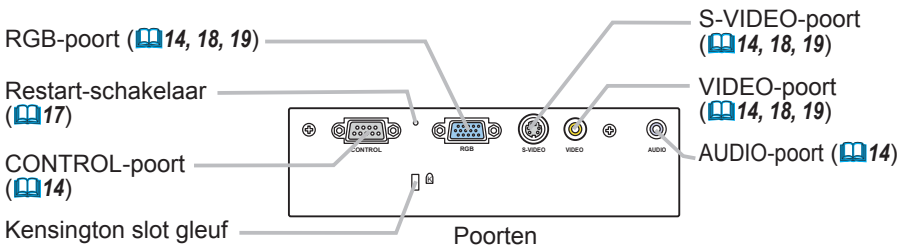

Bedieningen

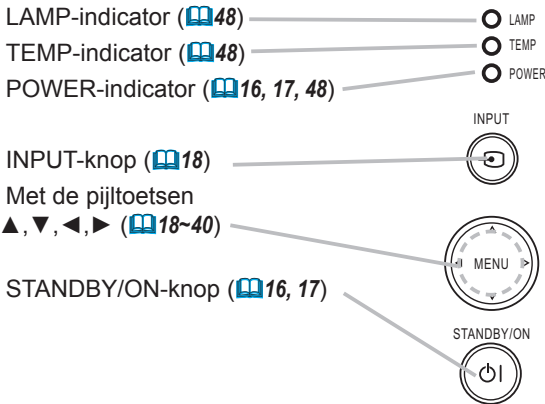

Afstandsbediening

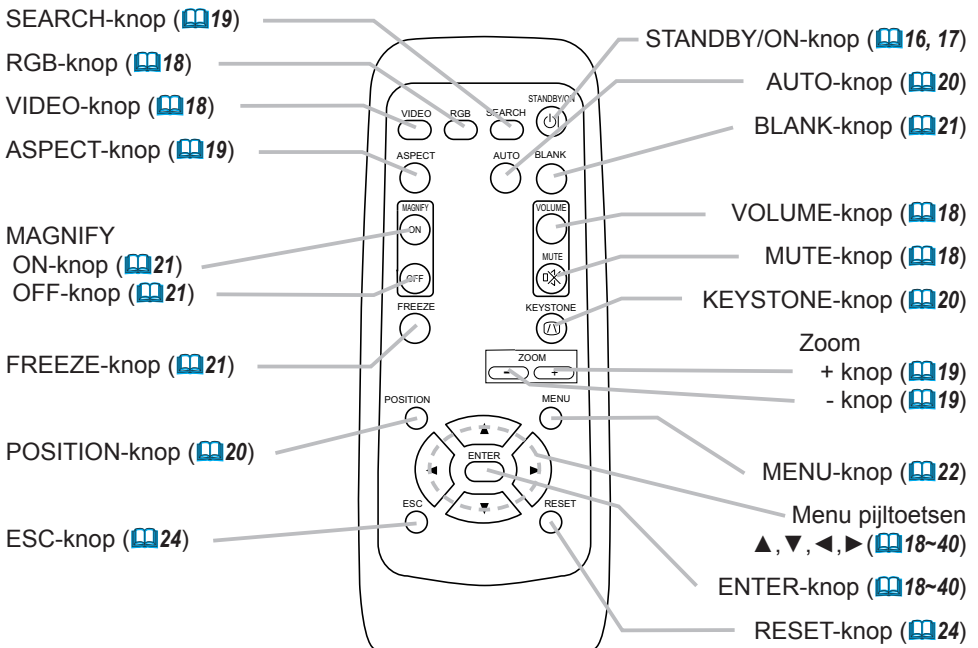

Het lenskapje plaatsen

⚠ WAARSCHUWING ► Plaats het lenskapje niet tijdens gebruik of direct na gebruik. Hanteren van de projector bij een hoge temperatuur zou een brandwond en/of slecht functioneren van de projector kunnen veroorzaken. Vóór behandeling, let erop dat de aan/uit-schakelaar uit is, het netsnoer niet in het stopcontact zit, en dat de projector voldoende koel is.

Om te voorkomen dat u het lenskapje kwijtraakt, gelieve deze aan de projector vast te maken met het touwtje.

1. Draai de projector langzaam om, zodat de onderkant naar boven wijst.
2. Bevestig het touwtje aan de ring voor het touwtje van de projector.

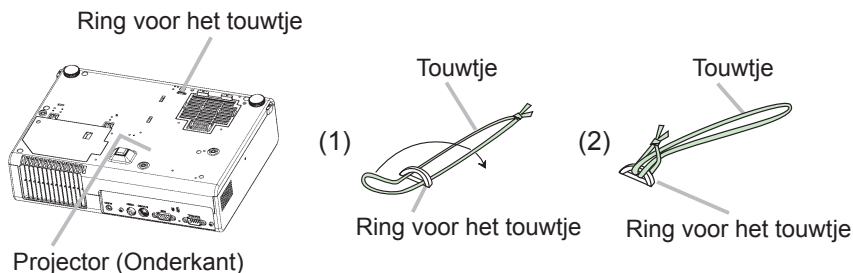

3. Bevestig het touwtje aan de ring voor het touwtje van het lenskapje.

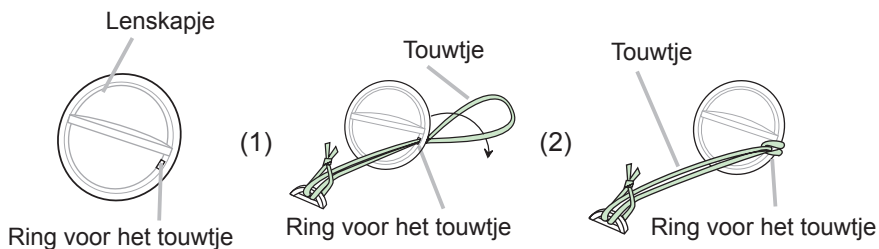

4. Bevestig het lenskapje aan de lens van de projector, en draai de projector langzaam om, zodat de bovenkant naar boven wijst.

Batterijen plaatsen

⚠WAARSCHUWING ► Ga altijd voorzichtig om met de batterijen en gebruik ze alleen zoals aangegeven staat. Onjuist gebruik kan resulteren in het exploderen, scheuren of lekken van de batterij, en dat kan leiden tot vuur letsel en/of vervuiling van de omgeving.

- Gebruik alleen de batterijen die aangegeven zijn. Gebruik niet verschillende soorten batterijen op hetzelfde moment. Gebruik geen oude en nieuwe batterijen niet door elkaar.
- Houd de batterij buiten het bereik van kinderen en huisdieren.
- Laad een batterij niet op, maak geen kortsluiting, en soldeer of demonteer hem niet.
- Stop een batterij niet in vuur of water. Houd de batterijen op een donkere, koele en droge plek.
- Ga niet ruw om met de batterij.
- Als u een lek in een batterij ontdekt, veeg het gelekte weg en vervang vervolgens de batterij. Als het gelekte uw lichaam of kleding raakt, spoel dit dan onmiddellijk goed af met water.
- Gooi de batterij weg volgens de lokale wetten.

Om de afstandsbediening te gebruiken, gelieve de batterijen te plaatsen. Als de afstandsbediening slecht begint te functioneren, vervang de batterijen. Als u de afstandsbediening voor een langere tijd niet zal gebruiken, haal de batterijen uit de afstandsbediening en bewaar ze op een veilige plek.

1. Verwijder het klepje van de batterijhouder.
Verwijder, aan de achterkant van de afstandsbediening, het klep van de batterijhouder. Volg hierbij de pijl.

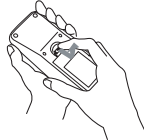

2. Haal de oude batterijen eruit en/of plaats de nieuwe batterijen.
Bij plaatsing van de batterijen, aligneer en stop de twee AA batterijen in de afstandsbediening volgens plus en min-gaten zoals in de afstandsbediening staat aangegeven.

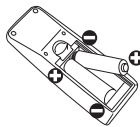

3. Maak het klepje van de batterijhouder weer dicht.
Plaats het klepje weer op de batterijhouder en klik het klepje erop. Volg hierbij de pijl.

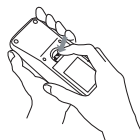

Gebruik van de afstandsbediening

- ⚠OPGELET** ► Wees voorzichtig in uw gebruik van de afstandsbediening. Onjuiste behandeling kan schade of slecht functioneren veroorzaken.
- Laat de afstandsbediening niet vallen en stel deze niet bloot aan ander fysieke schokken.
 - Zorg er voor dat de afstandsbediening niet nat wordt en plaats deze niet op natte plekken.
 - Als u de afstandsbediening gedurende een langere periode niet gebruikt, verwijder dan de batterijen uit de afstandsbediening en bewaar deze op een veilige plek.
 - Vervang de batterijen als u merkt dat de afstandsbediening niet goed werkt.
 - Als sterk licht, zoals direct zonlicht of licht van extreem dichtbij (zoals bijvoorbeeld van een fluorescentielamp), op de afstandsbedieningssensor van de projector schijnt, kan het zijn dat de afstandsbediening niet correct functioneert. Verander dan de richting van de projector om ervoor te zorgen dat het licht niet direct op de afstandsbedieningssensor van de projector schijnt.

De afstandsbediening werkt met de afstandsbedieningssensor van de projector.

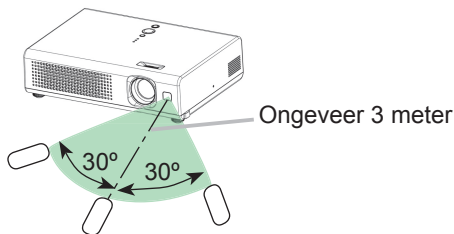

- Het bereik van de afstandsbedieningssensor is 3 meter in een hoek van 60 graden (30 graden aan de linkerkant en 30 graden aan de rechterkant van de afstandsbedieningssensor).
- Het kan ook mogelijk zijn om het signaal via het geprojecteerde beeld te reflecteren naar het apparaat. Als het onhandig is om de afstandsbediening rechtstreeks op het apparaat te richten kunt u deze mogelijkheid proberen.
- Daar de afstandsbedieningssensor infraroodlicht gebruikt om signalen door te sturen naar de projector (Klasse 1 LED), dient u er voor te zorgen dat er tussen de afstandsbediening en de afstandsbedieningssensor van de projector geen obstakels staan die het uitgangssignaal kunnen onderbreken.

Over het filterafdekkapje voor ondersteboven gebruik

⚠ WAARSCHUWING ► Vervang het filterafdekkapje en/of luchtfilter niet tijdens gebruik of direct na gebruik. Hanteren van de projector bij een hoge temperatuur zou een brandwond en/of slecht functioneren van de projector kunnen veroorzaken. Vóór bediening, verzeker u ervan dat de aan/uit-schakelaar uit is, de stekker niet in het stopcontact zit, en dat de projector voldoende koel is.

Als de projector ondersteboven is geïnstalleerd, gelieve het hulpstuk filterafdekkapje voor ondersteboven gebruik te gebruiken. Deze is hoger dan het normale filterafdekkapje om de inlaatventilator ruimte te geven. Gelieve dit te veranderen op de volgende manier.

1. Maak alle stekkers en adapters die verbonden zijn met de poorten van de projector los. Draai vervolgens de projector langzaam om zodat de lens-kant naar boven wijst. Gelieve voorzichtig te zijn opdat de projector niet valt. Houdt de projector vast, terwijl deze met de lens-kant naar boven is geplaatst.
2. Verwijder het filterafdekkapje en de luchtfilter. Houdt de knoppen ingedrukt terwijl u deze er uittrekt.

Knop van filterafdekkapje

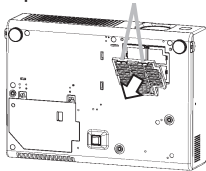

Knop van het luchtfilter

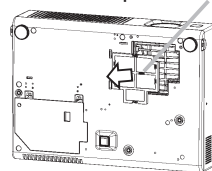

3. Draai de projector langzaam om zodat de onderkant naar boven wijst.
4. Bevestig een nieuw of schoongemaakt luchtfilter aan het filterafdekkapje voor ondersteboven gebruik. Laat de klauwtjes langs de rails glijden, en plaats het luchtfilter.

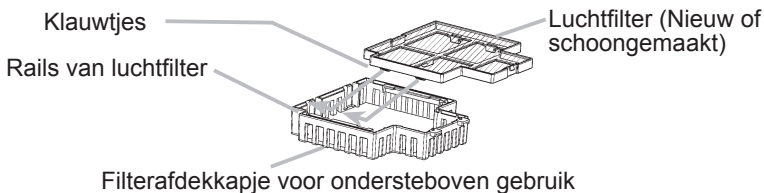

5. Vergrendel de tabs, en klik het filterafdekkapje voor ondersteboven gebruik op zijn plek.

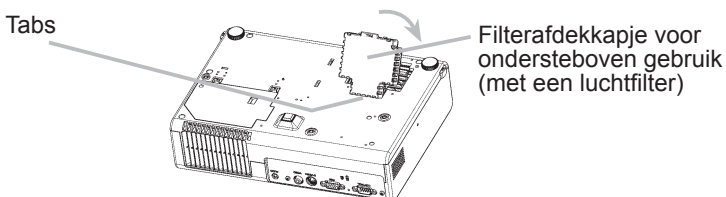

Instellen

⚠WAARSCHUWING ► Plaats de projector in een stabiele horizontale positie. Een val of het omkeren van de projector zou schade en/of beschadiging kunnen veroorzaken. Het gebruik van de beschadigde projector zou kunnen resulteren in brand en/of een elektrische schok.

- Plaats de projector niet op een onstabiel, schuin of vibrerend oppervlak zoals een bewegende of hellende standaard.
- Plaats de projector niet in een positie waarbij de zijkant/voorkant/achterkant naar boven wijst, behalve bij verzorging van het luchtfilter.
- Voor een ondersteboven geïnstalleerde projector, gebruik het additionele filteafdekkapje voor ondersteboven gebruik. En in geval van een plafondinstallatie of iets dergelijks, neem dan voor installatie contact op met uw dealer.

► Plaats de projector op een koele plek, en let erop dat er voldoende ventilatie is. De hoge temperatuur van de projector zou brand, een brandwond en/of slecht functioneren van de projector kunnen veroorzaken.

- Stop de ventilatoren van de projector niet vol, en blokkeer en bedek ze niet.
- Houd een ruimte van 30 cm of meer tussen de zijden en andere objecten zoals muren.
- Plaats de projector niet op iets metaals of iets dat niet tegen hitte kan.
- Plaats de projector niet op een vloerbedekking, kussen of bedding.
- Plaats de projector niet in direct zonlicht of naast een heet object zoals een verwarming.
- Plaats niets voor de lens of ventilatoren van de projectoren. Plaats niets op de projector.
- Plaats niets dat kan worden opgezogen op dat plakt aan de onderkant van projector. Deze projector heeft ook enkele inlaat-ventilatoren aan de onderkant.

► Plaats de projector niet op een plek waar het nat wordt. Bevochtigen van de projector of het inbrengen van een vloeistof zou brand, een elektrische schok en/of slecht functioneren van de projector kunnen veroorzaken.

- Plaats de projector niet in een badkamer of buiten.
- Plaats niets waar vloeistof in zit vlakbij de projector.

⚠OPGELET ► Vermijd een rokerige, vochtige of stoffige plek. Plaatsing van de projector op een dergelijke plek zou brand, een elektrische schok en/of slecht functioneren van de projector kunnen veroorzaken.

- Plaats de projector niet vlakbij een bevochtigingsapparaat, rookruimte of een keuken.
- Plaats niets waar vloeistof in zit vlakbij de projector.

► Pas de richting van de projector aan om te voorkomen dat licht direct in contact komt met de afstandsbedieningssensor van de projector.

Voorzieningen

Bekijk de hier beneden staande illustraties en tabellen, om de beeldgrootte en de projectie-afstand te bepalen.

De waarden getoond in de tabel zijn berekend ($\pm 3\%$) voor een volledig scherm 800x600 voor model S15 of 1024x768 voor model X15.

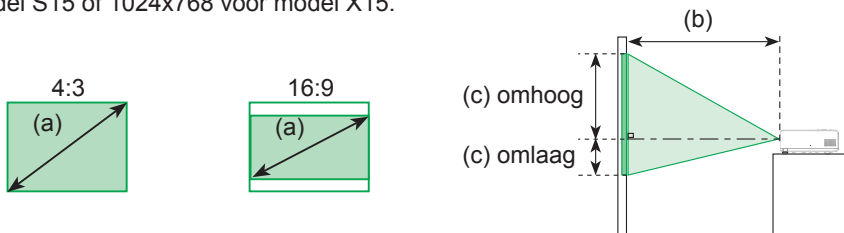

Voor model S15

| (a) Schermgrootte [inch (m)] | Bij een 4:3 scherm | | | | Bij een 16:9 scherm | | | |
|------------------------------------|-------------------------------------|------------------------------|-------------|-------------------------------------|------------------------------|------------|--|--|
| | (b) Projectie-afstand [m (inch)] | (c) Schermhoogte [cm (inch)] | | (b) Projectie-afstand [m (inch)] | (c) Schermhoogte [cm (inch)] | | | |
| | | omlaag | omhoog | | omlaag | omhoog | | |
| 40 (1.0) | 1.5 (57) | 8.7 (3) | 52.3 (21) | 1.6 (63) | 1.2 (0) | 48.6 (19) | | |
| 50 (1.3) | 1.8 (72) | 10.9 (4) | 65.3 (26) | 2.0 (78) | 1.5 (1) | 60.8 (24) | | |
| 60 (1.5) | 2.2 (87) | 13.1 (5) | 78.4 (31) | 2.4 (94) | 1.8 (1) | 72.9 (29) | | |
| 70 (1.8) | 2.6 (101) | 15.2 (6) | 91.4 (36) | 2.8 (110) | 2.1 (1) | 85.1 (34) | | |
| 80 (2.0) | 2.9 (116) | 17.4 (7) | 104.5 (41) | 3.2 (126) | 2.4 (1) | 97.2 (38) | | |
| 90 (2.3) | 3.3 (130) | 19.6 (8) | 117.6 (46) | 3.6 (142) | 2.7 (1) | 109.4 (43) | | |
| 100 (2.5) | 3.7 (145) | 21.8 (9) | 130.6 (51) | 4.0 (158) | 3.0 (1) | 121.6 (48) | | |
| 120 (3.0) | 4.4 (174) | 26.1 (10) | 156.8 (62) | 4.8 (190) | 3.6 (1) | 145.9 (57) | | |
| 150 (3.8) | 5.5 (218) | 32.7 (13) | 195.9 (77) | 6.0 (238) | 4.4 (2) | 182.3 (72) | | |
| 200 (5.1) | 7.4 (291) | 43.5 (17) | 261.3 (103) | 8.1 (317) | 5.9 (2) | 243.1 (96) | | |

Voor model X15

| (a) Schermgrootte [inch (m)] | Bij een 4:3 scherm | | | | Bij een 16:9 scherm | | | |
|------------------------------------|-------------------------------------|------------------------------|-------------|-------------------------------------|------------------------------|------------|--|--|
| | (b) Projectie-afstand [m (inch)] | (c) Schermhoogte [cm (inch)] | | (b) Projectie-afstand [m (inch)] | (c) Schermhoogte [cm (inch)] | | | |
| | | omlaag | omhoog | | omlaag | omhoog | | |
| 40 (1.0) | 1.3 (53) | 8.7 (3) | 52.3 (21) | 1.5 (58) | 1.2 (0) | 48.6 (19) | | |
| 50 (1.3) | 1.7 (66) | 10.9 (4) | 65.3 (26) | 1.8 (72) | 1.5 (1) | 60.8 (24) | | |
| 60 (1.5) | 2.0 (80) | 13.1 (5) | 78.4 (31) | 2.2 (87) | 1.8 (1) | 72.9 (29) | | |
| 70 (1.8) | 2.4 (93) | 15.2 (6) | 91.4 (36) | 2.6 (102) | 2.1 (1) | 85.1 (34) | | |
| 80 (2.0) | 2.7 (107) | 17.4 (7) | 104.5 (41) | 3.0 (117) | 2.4 (1) | 97.2 (38) | | |
| 90 (2.3) | 3.1 (121) | 19.6 (8) | 117.6 (46) | 3.3 (131) | 2.7 (1) | 109.4 (43) | | |
| 100 (2.5) | 3.4 (134) | 21.8 (9) | 130.6 (51) | 3.7 (146) | 3.0 (1) | 121.6 (48) | | |
| 120 (3.0) | 4.1 (161) | 26.1 (10) | 156.8 (62) | 4.5 (176) | 3.6 (1) | 145.9 (57) | | |
| 150 (3.8) | 5.1 (202) | 32.7 (13) | 195.9 (77) | 5.6 (220) | 4.4 (2) | 182.3 (72) | | |
| 200 (5.1) | 6.8 (269) | 43.5 (17) | 261.3 (103) | 7.5 (294) | 5.9 (2) | 243.1 (96) | | |

De neiging van de projector instellen

⚠WAARSCHUWING ► Stel de neiging van de projector niet bij gedurende gebruik of direct na gebruik. Hanteren van de projector terwijl deze een hoge temperatuur heeft zou een brandwond en/of slecht functioneren van de projector kunnen veroorzaken. Vóór behandeling, verzeker u ervan dat de aan/uit-knop uit staat, dat het netsnoer niet in het stopcontact zit, en dat de projector voldoende koel is.

⚠OPGELET ► Als u op de elevator-knoppen klikt zonder de projector vast te houden, kan de projector op de grond vallen, kantelen, uw vingers breken en mogelijk tot een defect. Om te voorkomen dat u de projector beschadigt of zichzelf verwond, moet u altijd de projector goed vasthouden, als u de elevator-knoppen gebruikt voor het instellen van de elevatorvoer.

► Behalve bij het hellen door de aanpassing van het stelvoetje, plaats de projector horizontaal.

Met de draaipootjes van de projector kunt u de projector stabiel op een niet geheel vlakke ondergrond plaatsen of het beeld horizontaal stellen. Met de pootjes kunt u het beeld maximaal 9 graden verdraaien.

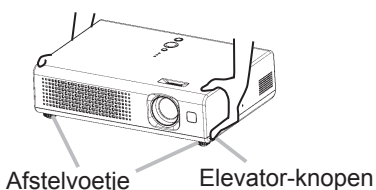

1. Druk op de elevatorknoppen en houd deze ingedrukt terwijl u de projector vasthoudt.
De elevatorknoppen en afstelvoetjes zitten aan beide zijden.
2. Stel de projector iets hoger of lager in, tot u de gewenste hoogte heeft bereikt en laat aansluitend de elevator-knoppen los.
Als u de elevator-knoppen weer loslaat, zal de elevatorvoet deze positie vergrendelen.
3. Met de draaipootjes van de projector kunt u desgewenst ook de verticale positie van het geprojecteerde beeld fijn aanpassen.

Uw apparaten aansluiten

⚠OPGELET ► Zet alle apparaten uit voordat ze worden aangesloten op de projector. Het proberen aansluiten van een apparaat in gebruik zou extreem harde geluiden of andere abnormaliteiten kunnen genereren die zouden kunnen resulteren in slecht functioneren en/of beschadiging aan het apparaat en/of de projector.

► Gebruik de meegeleverde kabel of een kabel van een voorgeschreven type voor de aansluiting. Sommige kabels moeten voorzien worden van een kern. Een te lange kabel kan het beeld verslechteren. Gelieve contact met uw dealer op te nemen voor details. Bij kabels met een kern aan slechts één van de uiteinden, moet de kernzijde aan de projector worden aangesloten.

► Zorg er voor dat u de apparaten op de juiste uitgang aansluit. Als u het apparaat op de verkeerde uitgang heeft aangesloten, kan dit resulteren in een defect en/of schade veroorzaken aan het apparaat en/of projector.

OPMERKING • vergeet niet, wanneer u een laptop op de projector wilt aansluiten, de externe RGBbeelduitgang van de laptop te activeren (stel de laptop in voor weergave via een CRT-monitor of gelijktijdige weergave via het LCD en een CRT-monitor). Meer informatie hierover vindt u in de handleiding van de laptop.

- Zorg ervoor dat de schroeven van de stekkers vast zitten.
- Sommige computers kunnen een meervoudige-weergave schermmodus hebben. Enkele van deze soorten modus zijn niet compatibel met deze projector.
- Voor enkele RGB signal modi, is de optionele Mac adapter nodig.
- Als de beeldresolutie wordt veranderd op een computer kan, afhankelijk van de input, de automatische aanpassingsfunctie enige tijd in beslag nemen en wellicht niet worden afgerond. In dat geval is het mogelijk dat u niet het selectievakje in Windows ziet om "JA/NEE" voor de nieuwe resolutie te selecteren. In een dergelijk geval zal de resolutie teruggaan naar dat van het origineel. Het wordt aangeraden om andere CRT of LCD monitoren te gebruiken om de resolutie te veranderen.

Plug-and-Play mogelijkheid

Plug-and-Play is een systeem bestaand uit de computer, het besturingssysteem en de externe uitrusting (i.e. apparaten voor weergave).

Deze projector is te gebruiken met een VESA DDC 2B. Plug-and-Play kan worden bereikt door deze projector te verbinden aan computers die compatibel zijn met VESA DDC (display data channel).

- Gelieve gebruik te maken van deze functie door het hulpstuk, de RGB-kabel, aan de RGB-poort te verbinden (DDC 2B compatible). Plug-and-Play zou niet correct kunnen werken als een ander soort verbinding wordt geprobeerd.
- Gelieve gebruik te maken van standaard drivers in uw computer omdat deze projector een Plug-and-Play monitor is.

Voorbeelden van een verbinding met een computer

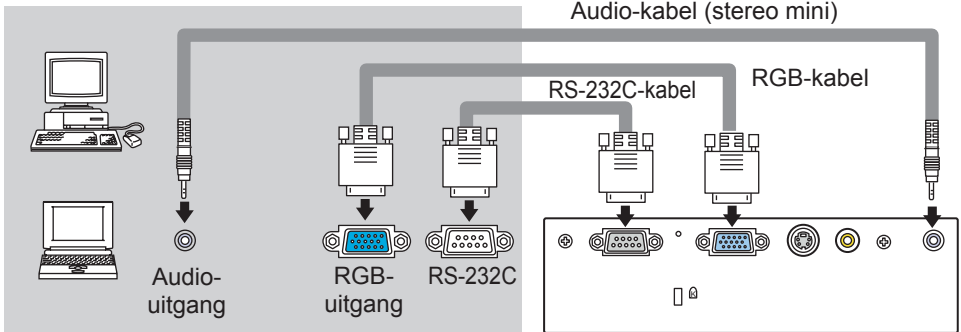

Voorbeelden van een verbinding met een VCR/DVD-speler

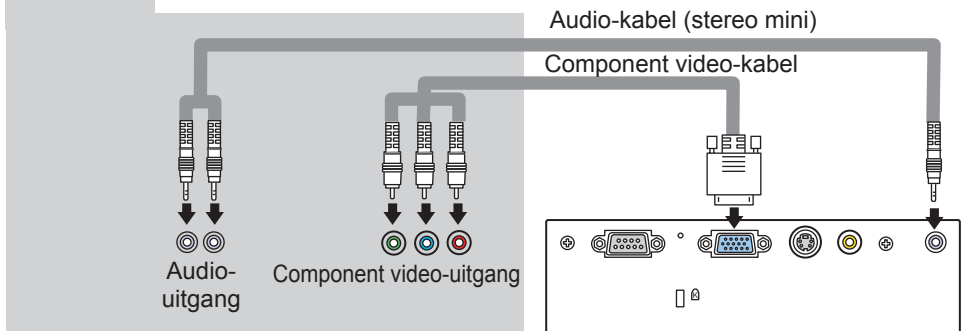
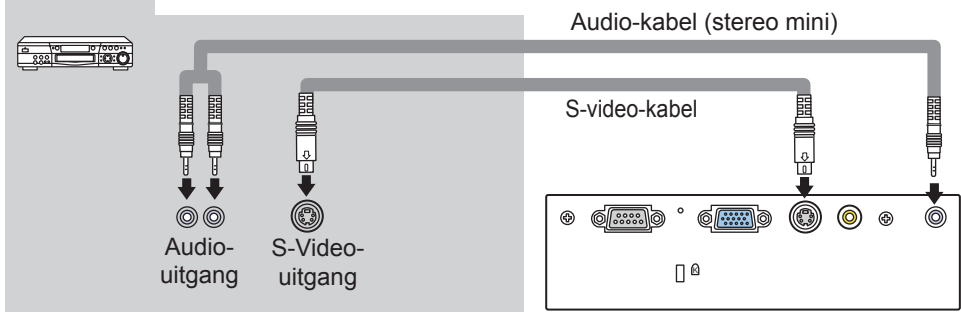
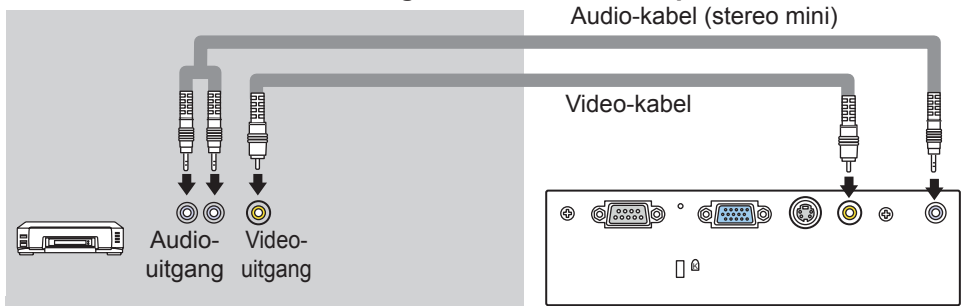

De voeding aansluiten

⚠ WAARSCHUWING ► Wees extra voorzichtig tijdens het aansluiten van het netsnoer. Onjuiste of foutieve aansluitingen kunnen leiden tot **BRAND** en/of **ELEKTRISCHE SCHOKKEN**.

- Gebruik alleen het netsnoer die bij de projector geleverd zijn. Is het snoer beschadigd, neem dan contact op met uw leverancier en vraag om een nieuw snoer.
- Stop het netsnoer alleen in stopcontacten die voldoen aan het specifieke voltage.
- Wijzig het netsnoer niet. Verbreek nooit de aardverbinding van de drie-pinsstekker.

Voor verbinding, verzeker u ervan dat de aan/uit-knop in de UIT-positie staat (ingedrukt naar de kant gemarkeerd "O").

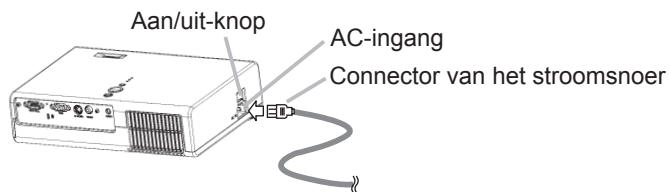

1. Sluit de connector van het netsnoer aan op de AC-ingang van de projector.
2. Stop het netsnoer in het stopcontact.

De netvoeding inschakelen

⚠ WAARSCHUWING ► Als het apparaat aanstaat, wordt er een fel licht uitgezonden. Kijk niet in de lens of ventilatieopeningen van de projector.

OPMERKING • Schakel de stroom aan in de volgorde rechts. Schakel eerst de projector in en pas daarna de op de projector aangesloten apparatuur.

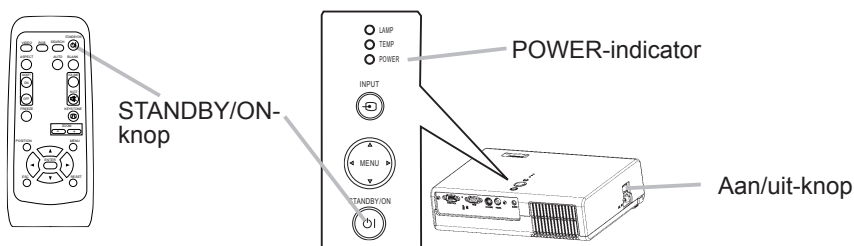

1. Zorg ervoor dat het netsnoer goed is aangesloten op de projector en het stopcontact.
2. Open de lampdeksel, en zet de aan/uit-schakelaar in de AAN-positie. De power-indicator zal oranje gaan branden. Wacht vervolgens enkele seconden omdat de knoppen gedurende enkele seconden niet zouden kunnen functioneren.

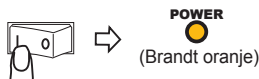

3. Druk op de STANDBY/ON-knop van de projector of de afstandsbediening. De projectorlamp zal aangaan en de POWER indicator zal groen oplichten en gaan flikkeren. Wanneer het apparaat volledig op spanning is, zal het groene indicatorlichtje stoppen met flikkeren en voortdurend blijven branden.

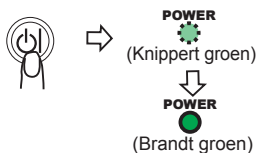

Om een beeld weer te geven, selecteer een input-sigitaal volgens paragraaf “Selectie van een input-sigitaal” (18).

De projector uitzetten

OPMERKING • Schakel de projector uit in de volgorde rechts. Geleive de projector uit te zetten na de verbonden apparaten.

- Behalve in een noodgeval, als u de projector uitzet, volg de procedure van de volgende “De projector uitzetten”, en haal het netsnoer niet uit het stopcontact voordat de procedure is beëindigd. Negeren veroorzaakt beschadiging van electrode en niet-verlichten van de lamp.
- Deze Projector wordt gecontroleerd door een interne microprocessor. Onder bepaalde bijzondere omstandigheden, zou de projector zelfs bij het uitschakelen van de stroom niet goed kunnen werken. In een dergelijk geval, gelieve de restart-schakelaar (📖4) in te drukken met een speld of iets dergelijks. Nadat u zich verzekert van het feit dat de power-indicator oranje brandt, zet de aan/uit-schakelaar in de UIT-positie. Druk alleen de restart-schakelaar in buitengewone omstandigheden in.
- Als een stroomtoevoer is afgesloten door een stroomstoring of de restart-schakelaar, voordat u de projector weer aanzet, laat deze tenminste 10 minuten zonder bediening afkoelen.

1. Druk op de STANDBY/ON-knop van de projector of de afstandsbediening.
 - Het bericht “Stroom uitschakelen?” verschijnt ongeveer 5 seconden op het beeldscherm.



2. Druk opnieuw op de STANDBY/ON-knop van de projector of de afstandsbediening terwijl het bericht zichtbaar is. De projectorlamp dooft en het POWER indicator begint oranje te knipperen. Als de lamp volledig is afgekoeld, stopt de POWERindicator met knipperen en blijft oranje branden.

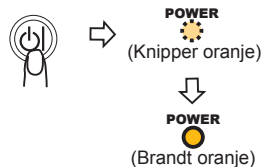

3. Controleer of de power-indicator oranje gaat branden, zet de AAN/UIT-schakelaar in de OFF positie. De POWER-indicator zal uit gaan. Zet de aan/uit-knop niet in de UIT-positie als de POWER-indicator groen is of knippert.

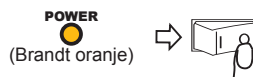

4. Sluit het lensafdekkapje. Voor de veiligheid, haal het netsnoer uit het stopcontact als de projector voor langere tijd niet wordt gebruikt.

Bediening

Het volume aanpassen.

1. Druk op de VOLUME-knop van de afstandsbediening
 - Een dialoog zal op het scherm verschijnen om u te helpen bij het aanpassen van het geluid.
2. Gebruik de pijltoetsen ▲/▼ om het volume te regelen.
 - Om de dialoog te sluiten en de bediening af te ronden, druk opnieuw op de VOLUME-knop. Ook als u niets doet, verdwijnt het dialoogvenster automatisch na enkele seconden van het beeldscherm.

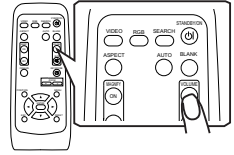

Het geluid tijdelijk uitzetten.

1. Druk op de MUTE-knop van de afstandsbediening.
 - Een dialoog zal op het scherm verschijnen waarin wordt aangegeven dat u het geluid heeft uitgezet.
 - Om geluid te herstellen, druk op de MUTE-knop of de VOLUME-knop. Ook als u niets doet, verdwijnt het dialoogvenster automatisch na enkele seconden van het beeldscherm.

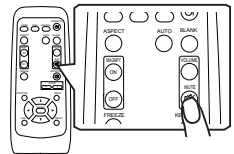

Selectie van een input-sigitaal

1. Druk op de INPUT-knop van de projector.
 - Elke keer dat u op de knop drukt, schakelt de projector haar input-poort zoals hieronder.

RGB → S-VIDEO → VIDEO

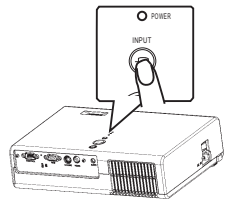

1. Druk op de RGB-knop van de afstandsbediening om de RGB-poort te selecteren.

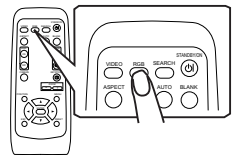

1. Druk op de VIDEO-knop van de afstandsbediening om de input-poort voor het videosignaal te selecteren.
 - Elke keer dat u op de knop drukt, schakelt de projector de video-input poort zoals hieronder.

S-VIDEO → VIDEO

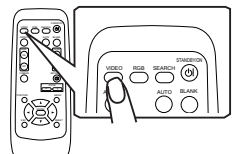

- Als de VIDEO-knop is ingedrukt (bij het verwisselen van RGB naar VIDEO-signalen) als SCHK.IN is geselecteerd voor het onderdeel AUTOM. ZOEKEN in het menu OPT.(38) zal de projector de S-VIDEO-poort eerst controleren. Als er geen input wordt gevonden bij de S-VIDEO-poort, zal de projector automatisch de VIDEO-poort onderzoeken.

Het zoeken van een input-signaal

1. Druk op de SEARCH-knop van de afstandsbediening.
 - De projector zal beginnen met het onderzoeken van de input-poorten om een input-signaal te vinden.

Vervolgens zal de projector, als een input is gevonden, stoppen met zoeken en het beeld tonen. Als er geen signaal wordt gevonden, zal de projector teruggaan naar de geselecteerde status voor de actie.

RGB → S-VIDEO → VIDEO

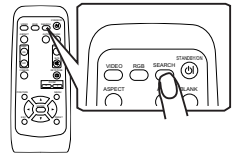

Selecteren van een aspect-ratio

1. Druk op de ASPECT-knop van de afstandsbediening.
 - Elke keer dat u op de knop drukt, schakelt de projector ook de modus voor de aspect-ratio.

○ Bij een RGB-sigtaal
NORMAAL → 4:3 → 16:9



○ Bij een video-sigtaal / geen signaal
4:3 → 16:9



- De modus NORMAAL houdt de originele aspect-ratio van het signaal.
- Bij een HDTV component video-sigtaal van 1125i (1080i) of 750p (720p), kan alleen een 16:9 modus worden geselecteerd.
- Het uitvoeren van de automatische aanpassing initialiseert de aspect-ratio instelling.

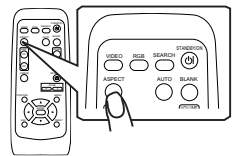

Aanpassing van de zoom (vergrotingssterkte)

1. Druk op de ZOOM +/- knop van de afstandsbediening.
 - Een dialoog zal verschijnen op het scherm om je te helpen in het aanpassen van de zoom.
2. Gebruik de ZOOM knoppen +/- om in of uit te zoomen.
 - Om het dialoog te sluiten en de bediening af te sluiten, voer gedurende een aantal seconden geen bedieningen uit.

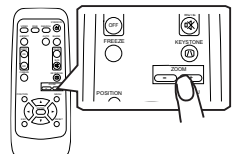

Aanpassing van focus

1. Gebruik de focusing om het beeld scherp te stellen.

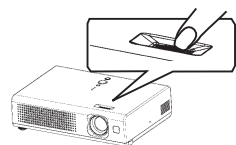

De automatische instelling gebruiken

1. Druk op de AUTO-knop van de afstandsbediening.

○ **Bij een RGB-sigitaal**

De verticale positie, de horizontale positie, de klokfase, de aspect en horizontale grootte zullen automatisch worden aangepast. Zorg ervoor dat het applicatie-venster is gesteld op de maximale grootte voor gebruik van deze functie. Een donker beeld zou wel incorrect kunnen worden ingesteld. Gebruik een licht beeld bij het instellen.

○ **Bij een video-sigitaal**

S-VIDEO • VIDEO:

Het video-formaat best passend voor het betreffende sigitaal, de verticale positie, de horizontale positiefase en de aspect zal automatisch worden aangepast.

COMPONENT

De verticale positie, de horizontale positie, de klokfase en de aspect zullen automatisch worden aangepast.

Deze functie is alleen beschikbaar als de modus AUTO is geselecteerd in het menu VIDEO FORMAT. Raadpleeg bladzijde (32) van deze handleiding.

Voor een component video-sigitaal wordt het sigitaaltype automatisch geïdentificeerd, onafhankelijk van deze functie.

- De automatische aanpassingsoperatie duurt ongeveer 10 seconden. Gelieve erop te letten dat het bij sommige input niet correct zou kunnen functioneren.

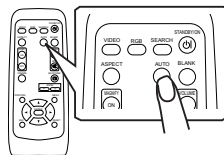

Aanpassen van de positie

1. Druk op de POSITION-knop van de afstandsbediening.

The "POSITION" indication will appear on the screen.

2. Gebruik de pijltoetsen ▲/▼/◀/▶ om de positie van het beeld aan te passen.

Indien u de actie wilt resetten, druk dan op de RESET-knop van de afstandsbediening gedurende de actie.

Om de actie af te ronden, druk opnieuw op de POSITION-knop. Zelfs indien u niets doet, zal de dialoog automatisch verdwijnen na een paar seconden.

- Als deze functie bij een videosigitaal wordt uitgevoerd, kan iets extra zoals een lijn buiten een beeld verschijnen.

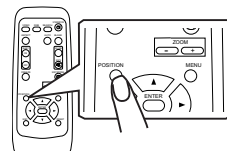

Corrigeren Van Trapeziumvervorming

1. Druk op de KEYSTONE-knop van de afstandsbediening.

Een dialoog zal op het scherm verschijnen om u te helpen de distortie te corrigeren.

2. Gebruik de pijltoetsen ▲/▼ om de vervormingen te corrigeren.

Om het dialoog te sluiten en de actie af te ronden, druk opnieuw op de KEYSTONE-knop. Ook als u niets doet, verdwijnt het dialoogvenster automatisch na enkele seconden van het beeldscherm.

- Deze functie zou bij sommige input niet goed kunnen werken.
- Het aan te passen bereik voor correctie zal tussen input-signalen verschillen.

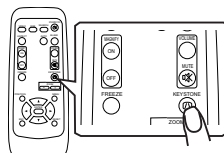

Gebruik van gedeeltelijke vergrotingsfunctie

1. Druk op de AAN-knop van MAGNIFY op de afstandsbediening.

De "MAGNIFY" indicatie zal op het scherm verschijnen (hoewel de indicatie zal verdwijnen na enkele seconden indien geen bediening), en de projector zal de MAGNIFY-modus ingaan.

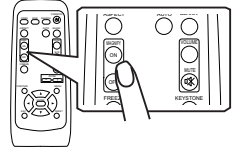

2. Gebruik de pijltoetsen ▲/▼ om het zoom-niveau aan te passen. Om het zoom-gebied te bewegen, druk op de POSITION-knop in de modus MAGNIFY, gebruik vervolgens de pijltoetsen ▲/▼/◀/▶. En om het zoom-gebied vast te stellen, druk opnieuw op de POSITION-knop. Om de MAGNIFY modus te verlaten en het scherm te herstellen naar normaal, druk op de OFF-knop van MAGNIFY op de afstandsbediening.
 - De projector verlaat automatisch de MAGNIFY modus als het input-sigitaal verandert, of als een actie voor het veranderen van de weergave-conditie (automatische aanpassing, etc.) wordt uitgevoerd.
 - Hoewel in de modus MAGNIFY de keystone distortie conditie kan variëren, het zal worden hersteld als de projector de modus MAGNIFY verlaat.

Het beeld stil zetten

1. Druk op de FREEZE-knop van de afstandsbediening. De "FOTO" indicatie zal op het scherm verschijnen, en de projector zal de modus FOTO ingaan.

Om de modus FOTO te verlaten en het beeld naar normaal te herstellen, druk opnieuw op de FREEZE-knop.

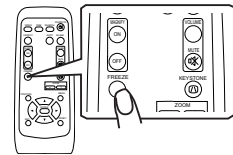

- De projector verlaat automatisch de modus FOTO als het input-sigitaal verandert, of als wordt gedrukt op één van de knoppen van de projector of de afstandsbediening zoals STANDBY/ON, SEARCH, RGB, VIDEO, BLANK, AUTO, ASPECT, VOLUME, MUTE, KEYSTONE, POSITION of MENU.
- Als de projector een stilstaand beeld voor langere tijd blijft projecteren, zou het kunnen zijn dat het LCD paneel bedrukt is. Laat de projector niet te lang in de modus FOTO staan.

Tijdelijk een zwart beeld

1. Druk op de BLANK-knop van de afstandsbediening. Het zwarte scherm zal worden weergegeven in plaats van het scherm van het input-sigitaal. Gelieve het onderdeel BLANCO van het menu SCHERM te raadplege (35).

Om het blanco scherm te verwijderen en terug te keren naar het scherm van het input-sigitaal, druk opnieuw op de BLANK-knop.

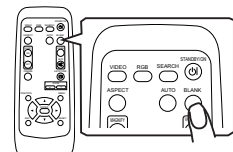

- De projector keert automatisch terug naar het scherm van het input-sigitaal als het input-sigitaal verandert, of als wordt gedrukt op één van de knoppen van de projector of de afstandsbediening.

Multifunctionele instellingen

OPMERKING • Ondanks de beschrijving in deze gebruiksaanwijzing, zouden deze functies bij bepaalde input niet correct kunnen werken.

Gebruik van de menu-functie

Deze projector heeft de volgende menus: FOTO, BEELD, INPUT, INSTELLING, SCHERM, OPT. en SNELMENU. Elk van deze menu kan op dezelfde manier worden bediend. De algemene bediening van deze menu is als volgt.

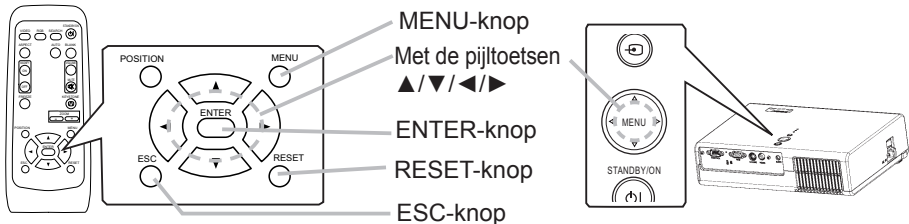

- Om een menu weer te geven
Druk op de MENU-knop van de afstandsbediening of een van de pijltoetsen ▲/▼/◀/▶ van de projector. Het MENU Geavanceerd of SNELMENU zal verschijnen.
- Om een target menu te kiezen
Wijs één van de keuzes van het menu met de pijltoetsen ▲/▼ aan, druk vervolgens op de pijltoets ▶ of de ENTER-knop.
Bij het menu Geavanceerd, als er al een menu is gekozen en u wilt een ander menu kiezen, ga eerst terug naar het hoofdmenu, met de pijltoetses ◀ of de ESC-knop voordat u het menu kiest.

(1) SNELMENU → Geavanceerd MENU (Hoofd)

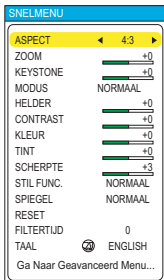

SNELMENU

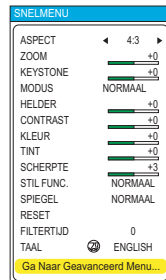

SNELMENU



Geavanceerd MENU

(2) Hoofd van MENU Geavanceerd Hoofd → één van de Menus Geavanceerd (behalve menu INSTELLEN)



Hoofd van MENU Geavanceerd

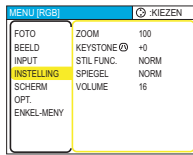

Hoofd van MENU Geavanceerd

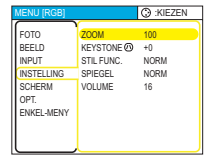

Menu INSTELLING van MENU Geavanceerd

(3) Geavanceerd MENU (Hoofd) → SNELMENU



Geavanceerd MENU (Hoofd)



Geavanceerd MENU (Hoofd)

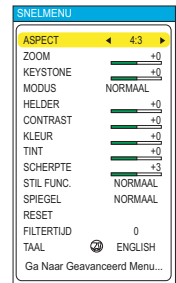

SNELMENU

3. Om een target onderdeel te kiezen

Wijst één van de keuzes van het menu aan met de pijltoetsen ▲/▼. Bij een menu Geavanceerd, druk vervolgens op de pijltoets ► of de ENTER-knop.

(1) Bij SNELMENU (behalve KEYSTONE)

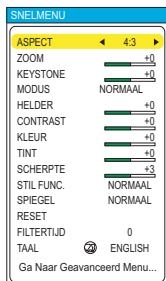

ASPECT is gekozen

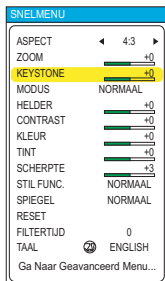

KEYSTONE is gekozen

(2) Bij het Menu Geavanceerd (behalve KEYSTONE)

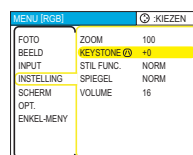
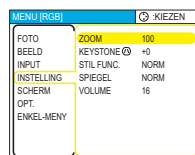

KEYSTONE is gekozen

4. Om te bedienen
 - (1) Bij SNELMENU, gebruik de pijltoetsen ◀/▶ voor bediening.
 - (2) In het Gevorderd MENU, gebruik de cursorknoppen ▲/▼.
5. Om terug te gaan naar het eerdere menu
 - (1) Eén van de Menus Geavanceerd (behalve menu INSTELLING) → Hoofd van MENU Geavanceerd



- (2) Dialogen voor bediening (excl. KEYSTONE) → MENU Geavanceerd



6. Om te resetten
 - (1) Elk onderdeel

Druk op de RESET-knop tijdens de bediening.
 - (2) Onderdelen van SNELMENU (in een keer)

Wijs "RESET" in het menu aan met de pijltoetsen ▲/▼, druk vervolgens op de pijltoets ▶ of de ENTER-knop. De dialoog voor resetten zal verschijnen.

Wijs "RESET" in de dialoog aan met de pijltoets ▲.
 - (3) Onderdelen van een MENU Geavanceerd

Druk op de RESET-knop terwijl u naar de menu-naam wijst. Het dialoog voor resetten zal verschijnen.

Wijs "RESET" in het dialoog aan met de pijltoets ▲.

Let erop dat de onderdelen waarvan de functies worden uitgevoerd tijdens de bediening niet worden gereset (behalve TAAL, H FASE etc.).
7. Om het menu te sluiten

Druk opnieuw op de MENU-knop.

Ook indien u niets doet, zal de bediening beëindigen en zal het menu na 10 seconden automatisch verdwijnen.



SNELMENU

In de onderstaande tabel ziet u welke instellingen u in het SNELMENU kunt uitvoeren.

Kies een onderdeel met de pijltoetsen ▲/▼ van de projector of afstandsbediening. Voer het vervolgens uit verwijzend naar de volgende tabel.

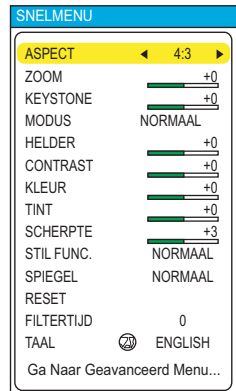

| Onderdeel | Beschrijving |
|-----------------|--|
| ASPECT | Met de knoppen ◀/▶ schakelt de aspect-ratio modus. Raadpleeg de beschrijving van ASPECT in het menu BEELD (📖30, 19). |
| ZOOM | Gebruik van de knoppen ◀/▶ past de zoom aan. Bekijk het onderdeel ZOOM van de paragraaf menu INSTELLING (📖34, 19). |
| KEYSTONE | Voer de KEYSTONE aanpassing uit met de ◀/▶ knoppen. Raadpleeg de beschrijving van KEYSTONE in het menu INSTELLING (📖34, 20). |
| MODUS | Met de knoppen ◀/▶ schakelt de modus voor het beeldtype. De modi van beeldtype zijn combinaties van een GAMMA-modus (📖27) en een KLEURTEMP. (📖28) modus. Kies een passende modus conform de geprojecteerde bron. NORMAAL ⇄ CINEMA ⇄ DYNAMISCH ↑—————↑ NORMAAL: (KLEURTEMP. = MIDDEN) + (GAMMA = #1 STANDAARD) CINEMA: (KLEURTEMP. = LAAG) + (GAMMA = #2 STANDAARD) DYNAMISCH: KLEURTEMP. = HOOG) + (GAMMA = #3 STANDAARD) • Als de combinatie van GAMMA en KLEURTEMP. van de vooraf-toegewezen modi hierboven, dan is de weergave op het menu voor de MODUS “AANGEPAST”. |
| HELDER | Pas de helderheid aan met de ◀/▶ knoppen. Raadpleeg de beschrijving van HELDER in het menu FOTO (📖27). |
| CONTRAST | Pas het contrast aan met de ◀/▶ knoppen. Raadpleeg de beschrijving van CONTRAST in het menu FOTO (📖27). |
| KLEUR | Pas de algehele kleur aan met de ◀/▶ knoppen. Raadpleeg de beschrijving van KLEUR in het menu FOTO (📖28). • Dit onderdeel kan alleen worden gekozen bij een video-signaal. |
| TINT | Pas tint aan met de ◀/▶ knoppen. Raadpleeg de beschrijving van TINT in het menu FOTO (📖28). • Dit onderdeel kan alleen worden gekozen bij een video-signaal. |

SNELMENU (vervolg)

| Onderdeel | Beschrijving |
|------------------------------------|---|
| SCHERPTE | Pas de scherppte aan met de ◀/▶ knoppen. Raadpleeg de beschrijving van SCHERPTE in het menu FOTO (📖28). |
| STIL FUNC. | Met de knoppen ◀/▶ wordt de modus voor stil functie aan/uit-geschakeld. Raadpleeg de beschrijving van STIL FUNC in het menu INSTELLING (📖34). |
| SPIEGEL | Met de knoppen ◀/▶ wordt de modus voor de spiegel status geschakeld. Raadpleeg de beschrijving van SPIEGEL in het menu INSTELLING (📖34). |
| RESET | Door dit onderdeel uit te voeren worden alle onderdelen van het SNELMENU, behalve FILTERTIJD en TAAL, gereset. Door te drukken op de ▶ knop verschijnt een dialoog ter verificatie. Om te resetten, wijs RESET aan met de knop ▲ (📖24). |
| FILTERTIJD | Door dit onderdeel uit te voeren wordt de filter timer, die de gebruiksduur van het luchtfilter meet, gereset. Een dialoog wordt weergegeven om dit te bevestigen. Door selectie van RESET met de ▲ knop wordt reset uitgevoerd. Raadpleeg FILTERTIJD in het menu OPT. (📖39). |
| TAAL | Met de knoppen ◀/▶ verandert de taal van het menu. Bekijk het onderdeel TAAL van de paragraaf menu SCHERM (📖35). |
| Ga Naar Geavanceerd Menu... | Het aanwijzen van “Ga Naar Geavanceerd Menu” en drukken op de ▶ knop verandert het SNELMENU in het MENU Geavanceerd (📖22) Wordt uitgevoerd om te gebruiken de menus FOTO, BEELD, INPUT, INSTELLING, SCHERM of OPT. |

Menu FOTO (vervolg)

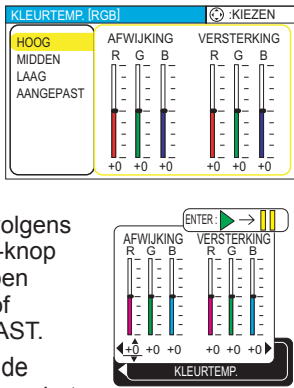
| Onderdeel | Omschrijving |
|-----------|--|
| KLEURTEMP | <p>Selecteer een kleurtemperatuur met de ▲/▼ knoppen.</p> <p>HOOG ⇔ MIDDEN ↓ ↑ AANGEPAST ⇔ LAAG</p> <p>Om AANGEPAST aan te passen.</p> <p>Door selectie van AANGEPAST en vervolgens te drukken op de ► knop of de ENTER-knop wordt een dialoog getoond om u te helpen bij het aanpassen van AFWIJKING en/of VERSTERKING in de modus AANGEPAST. AFWIJKING aanpassingen veranderen de kleurintensiteit voor de hele kleurtonen van het testpatroon. VERSTERKING aanpassingen hebben met name effect op de kleurintensiteit van de heldere kleurtonen van het testpatroon.</p> <p>Gebruik van een test patroon</p> <p>Kies een onderdeel met de ◀/▶ knoppen en pas het niveau aan met de ▲/▼ knoppen.</p> <p>U kunt een testpatroon weergeven om het effect van uw aanpassingen te bekijken door op de ENTER-knop te drukken. Elke keer dat u op de ENTER knop drukt, verandert het patroon zoals hieronder.</p> <p>Geen patroon ⇨ Grijsschaal (9 stappen) ⇩ ⇩ Koppeling ⇨ Grijsschaal (15 stappen)</p>  |
| KLEUR | <p>Pas de algehele kleur aan met de ▲/▼ knoppen.</p> <p>Sterk ⇔ Zwak</p> <ul style="list-style-type: none"> • Dit onderdeel kan alleen gekozen worden bij een video-signaal. |
| TINT | <p>Pas tint aan met de ▲/▼ knoppen.</p> <p>Groen ⇔ Rood</p> <ul style="list-style-type: none"> • Dit onderdeel kan alleen gekozen worden bij een video-signaal. |
| SCHERPTE | <p>Pas de scherppte aan met de ▲/▼ knoppen.</p> <p>Sterk ⇔ Zwak</p> |

Menu FOTO (vervolg)

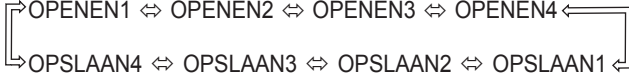

| Onderdeel | Omschrijving |
|-------------------|--|
| PROGRESSI. | <p>Met de ▲/▼ knoppen wordt de progressieve modus geschakeld. TELEVISIE ⇔ FILM ⇔ SCHK. UIT</p>  <ul style="list-style-type: none"> • Deze functie wordt alleen uitgevoerd bij een interlaced signaal van een VIDEO-input, een S-VIDEO-input of een component video-input van een 525i (480i) of 625i (576i) signaal. • Als de TELEVISIE of FILM wordt geselecteerd, zal het beeld op het scherm scherper zijn. De modus FILM is toepasbaar voor het 2-3 Pull-down systeem naar de conversie. (niet toepasbaar voor het 2-2 Pull-Down systeem) Maar deze zouden een zeker defect kunnen veroorzaken van het beeld bij een snel bewegend object (bijvoorbeeld, kantige lijn). In een dergelijk geval, gelieve SCHK. UIT te slechten, zelfs als het beeld op het scherm scherpte kan verliezen. |
| GEHEUGEN | <p>Door een modus van GEHEUGEN met de knoppen ▲/▼ te kiezen en vervolgens te drukken op de ► knop of de ENTER-knop wordt elke functie uitgevoerd.</p>  <p>Deze projector heeft 4 genummerde geheugenposities voor aangepaste instellingen. Drukt u op OPENEN1, OPENEN2, OPENEN3, of OPENEN4, dan worden de gegevens uit het betreffende nummer geladen en wordt het beeld automatisch aangepast overeenkomstig de instellingen. Drukt u op OPSLAAN1, OPSLAAN2, OPSLAAN3, of OPSLAAN4, dan worden de huidige instellingen onder het betreffende nummer opgeslagen.</p> |

Menu BEELD

In de onderstaande tabel ziet u welke instellingen u in het menu BEELD kunt uitvoeren.

Kies een onderdeel met de pijltoetsen ▲/▼ van de projector of afstandsbediening, en druk op de pijltoets ► van de projector of de afstandsbediening, of de ENTER-knop van de afstandsbediening om verder te gaan. Voer het vervolgens uit, verwijzend naar de volgende tabel.

| MENU [RGB] | | ⊙:KIEZEN |
|------------|-----------------------|----------|
| FOTO | ASPECT | 4:3 |
| BEELD | OVERSCAN | 95 |
| INPUT | V POSIT | 25 |
| INSTELLING | H POSIT | 142 |
| SCHERM | H FASE | 16 |
| OPT. | H SIZE | 1344 |
| ENKEL-MENY | AUTOMAANPAS.UITVOEREN | |

| Onderdeel | Beschrijving |
|-----------------|---|
| ASPECT | <p>Met de knoppen ◀/▶ schakelt de aspect-ratio modus.</p> <p>Bij een RGB-sigitaal: 4:3 ⇔ 16:9 ⇔ NORMAAL </p> <p>Bij een video-sigitaal / geen signaal 4:3 ⇔ 16:9 </p> <ul style="list-style-type: none"> • De modus NORMAAL houdt de originele aspect-ratio van het signaal. • Bij een HDTV component video-sigitaal van 1125i (1080i) of 750p (720p), kan dit onderdeel niet worden gekozen. • Het uitvoeren van de automatische aanpassing start de aspect-ratio instelling. |
| OVERSCAN | <p>Pas de overscan-verhouding aan met de ▲/▼ knoppen. Groot (Het verkleint het beeld) ⇔ Klein (Het vergroot het beeld)</p> <ul style="list-style-type: none"> • Dit onderdeel kan alleen worden gekozen bij een video-sigitaal. • Bij een te grote aanpassing, is het mogelijk dat enige vervorming zal optreden in het geprojecteerde beeld. Verlaag in dat geval de ingestelde waarde. • Het getal dat wordt getoond in het menu gedurende deze aanpassing is alleen voor uw gemak, en hoeft niet de exacte weergave-ratio te zijn. |
| V POSIT | <p>Pas de verticale positie aan met de ▲/▼ knoppen. Omhoog ⇔ Omlaag</p> |
| H POSIT | <p>Pas de horizontale positie aan met de ▲/▼ knoppen. Links ⇔ Rechts</p> |
| H FASE | <p>Pas de horizontale fase aan om flikkeringen te verwijderen met de ▲/▼ knoppen. Rechts ⇔ Links</p> <ul style="list-style-type: none"> • Dit onderdeel kan alleen worden gekozen bij een RGB-sigitaal of een component video-sigitaal (behalve 525i (480i) en 625i (576i)) |

Menu **BEELD** (vervolg)

| Onderdeel | Beschrijving |
|---|--|
| H SIZE | <p>Pas de horizontale grootte aan met de ▲/▼ knoppen. Groot ⇔ Klein</p> <ul style="list-style-type: none"> • Dit onderdeel kan alleen worden gekozen bij een RGB-signaal • Bij een excessieve aanpassing, zou het beeld niet correct kunnen worden weergegeven. In een dergelijk geval, gelieve de aanpassing te resetten door op de RESET-knop te drukken gedurende de bediening. |
| AUTOM. AANPAS. UITVOEREN | <p>Keuze van dit onderdeel voert de automatische aanpassingsmogelijkheid uit.</p> <p>○ Bij een RGB-signaal De verticale positie, de horizontale positie, de klokfase, de aspect en horizontale grootte zullen automatisch worden aangepast. Zorg ervoor dat het applicatie-venster is gesteld op de maximale grootte voor gebruik van deze functie. Een donker beeld zou wel incorrect kunnen worden ingesteld. Gebruik een licht beeld bij het instellen.</p> <p>○ Bij een video-signaal S-VIDEO • VIDEO: Het video-formaat best passend voor het betreffende signaal, de verticale positie, de horizontale positiefase en de aspect zal automatisch worden aangepast. COMPONENT De verticale positie, de horizontale positie, de klokfase en de aspect zullen automatisch worden aangepast. Deze functie is alleen beschikbaar als de modus AUTO is geselecteerd in het menu VIDEO FORMAT. Raadpleeg bladzijde (📖 32) van deze handleiding. Voor een component video-signaal wordt het signaaltype automatisch geïdentificeerd, onafhankelijk van deze functie.</p> <ul style="list-style-type: none"> • De automatische aanpassingsoperatie duurt ongeveer 10 seconden. Gelieve erop te letten dat het bij sommige input niet correct zou kunnen functioneren. |

Menu INPUT

In de onderstaande tabel ziet u welke instellingen u in het menu INPUT kunt uitvoeren.

Kies een onderdeel met de pijltoetsen ▲/▼ van de projector of afstandsbediening, en druk op de pijltoets ► van de projector of de afstandsbediening, of de ENTER-knop van de afstandsbediening om verder te gaan. Voer het vervolgens uit, verwijzend naar de volgende tabel.

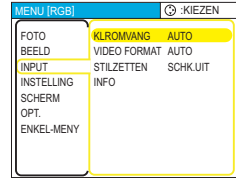

| Onderdeel | Beschrijving |
|---------------------|--|
| KLROMVANG | <p>Selecteer een kleuromvangmodus met de ▲/▼ knoppen. AUTO ⇔ RGB ⇔ SMPTE240 ⇔ REC709 ⇔ REC601 ↑—————↑</p> <ul style="list-style-type: none"> • Dit onderdeel kan alleen worden gekozen bij een RGB-sigitaal of een component video-sigitaal. • De modus AUTO selecteert automatisch de optimale modus. • De bediening AUTO zou niet goed kunnen werken bij sommige signalen. In een dergelijk geval zou het goed kunnen zijn een passende modus te selecteren behalve AUTO. |
| VIDEO FORMAT | <p>Met de ▲/▼ knoppen wordt de modus voor video-formaat geschakeld. AUTO ⇔ NTSC ⇔ PAL ⇔ SECAM ↕ N-PAL ⇔ M-PAL ⇔ NTSC4.43 ↕</p> <ul style="list-style-type: none"> • Deze optie werkt alleen bij een video-sigitaal van de VIDEO-poort of de S-VIDEO-poort. Voor een component video-sigitaal wordt het signaaltype automatisch herkend onafhankelijk van deze functie. • De modus AUTO selecteert automatisch de optimale modus. • De AUTO-optie zou bij sommige signalen niet goed kunnen werken. Als het beeld onstabiel wordt (bijv. een onregelmatig beeld, missende kleuren), kies dan de modus die bij het input-sigitaal past. |

Menu *INPUT* (vervolg)



| Onderdeel | Beschrijving |
|-------------------|--|
| STILZETTEN | <p>Met de ▲/▼ knoppen wordt de stilzetten functie aan/uit-gezet. SCHK. IN ⇔ SCHK. UIT</p> <ul style="list-style-type: none"> • Dit onderdeel functioneert alleen bij een RGB-signaal met een verticale frequentie van 50 tot 72 Hz voor model S15 of 50 tot 60 Hz voor model X15. • Bij SCHK. IN worden bewegende beelden vloeiender weergegeven. • Deze functie kan leiden tot een zekere verslechtering van het beeld. Kies in dergelijke gevallen SCHK. UIT. |
| INFO | <p>Door dit onderdeel te kiezen wordt een dialog getiteld "INPUT INFO" weergegeven. Het toont de informatie over de huidige input.</p> <div style="display: flex; justify-content: space-around; align-items: center;"> <div style="border: 1px solid black; padding: 5px; text-align: center;"> ◀ INPUT-INFO RGB 1024x768 @60.0 STILZETTEN </div> <div style="border: 1px solid black; padding: 5px; text-align: center;"> ◀ INPUT-INFO S-VIDEO SECAM AUTO </div> </div> <ul style="list-style-type: none"> • De "STILZEITEN" melding betekent dat de functie van frame slot werkt (📖33). • Dit onderdeel kan niet worden gekozen bij geen signaal. |

INSTELLING menu

In de onderstaande tabel ziet u welke instellingen u in het INSTELLING menu kunt uitvoeren.

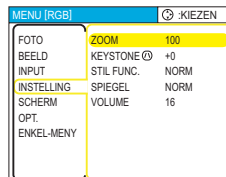
Kies een onderdeel met de pijltoetsen ▲/▼ van de projector of afstandsbediening, en druk op de pijltoets ► van de projector of de afstandsbediening, of de ENTER-knop van de afstandsbediening om verder te gaan. Voer het vervolgens uit, verwijzend naar de volgende tabel.



| Onderdeel | Beschrijving |
|-------------------|---|
| ZOOM | Gebruik van de ▲/▼ knoppen past de zoom aan (vergrotingssterkte). Groot ⇔ Klein |
| KEYSTONE | Met de ▲/▼ knoppen wordt de keystone distortie gecorrigeerd. Hoger in de data ⇔ Lager in de data <ul style="list-style-type: none"> • Het instelbare bereikt van deze functie varieert al naargelang het typeingangssignaal. Bij bepaalde signalen werkt deze functie wellicht niet goed. • Mogelijk werkt deze functie ook niet goed als u V:INVERT of H&V:INVERT hebt gekozen onder SPIEGEL, als het projectorscherm schuin staat of als de projector voorover helt. • Als u de zoomfactor hebt ingesteld op TELE is deze correctie mogelijk overbodig. Deze functie werkt het beste met de zoomfactor WIDE. Stel deze factor, indien mogelijk, in. |
| STIL FUNC. | Met de ▲/▼ knoppen wordt de fluister-modus aan/uit-gezet. NORMAAL ⇔ STIL FUNC. <ul style="list-style-type: none"> • Als STIL FUNC. wordt geselecteerd, worden de akoestische muziek en de helderheid van het scherm gereduceerd. |
| SPIEGEL | Selecteer de spiegelstatus met de ▲/▼ knoppen.  NORMAAL ⇔ H:INVERT ⇔ V:INVERT ⇔ H&V:INVERT   |
| VOLUME | Met de ▲/▼ knoppen wordt het volume aangepast. Hoog ⇔ Low |

Menu SCHERM





In de onderstaande tabel ziet u welke instellingen u in het menu SCHERM kunt uitvoeren.

Kies een onderdeel met de pijltoetsen ▲/▼ van de projector of afstandsbediening, en druk op de pijltoets ► van de projector of de afstandsbediening, of de ENTER-knop van de afstandsbediening om verder te gaan. Voer het vervolgens uit, verwijzend naar de volgende tabel.

| MENU [RGB] | KIEZEN |
|------------|-------------------------|
| FOTO | TAAL ENGLISH |
| BEELD | POS. MENU |
| INPUT | OSD HELDER 5 |
| INSTELLING | BLANCO ZWART |
| SCHERM | OPSTARTEN ORIGINEEL |
| OPT. | Mijn Scherm |
| ENKEL-MENU | Mijn Sch. Vast SCHK.UIT |
| | MELDING SCHK.IN |

| Onderdeel | Beschrijving |
|-------------------|---|
| TAAL | <p>Met de ▲/▼ knoppen wordt de OSD (On Screen Display) taal veranderd.</p> <p>ENGLISH ⇔ FRANÇAIS ⇔ DEUTSCH ⇔ ESPAÑOL ⇔ ITALIANO</p> <p>NORSK ⇔ NEDERLANDS ⇔ PORTUGUÊS ⇔ 日本語</p> <p>简体中文 ⇔ 繁體中文 ⇔ 한글 ⇔ SVENSKA ⇔ РУССКИЙ</p> <p>SUOMI ⇔ POLSKI ⇔ TÜRKÇE</p> |
| POS. MENU | <p>Pas de menupositie aan met de ◀/▶/▲/▼ knoppen. Om de bediening te beëindigen, druk op de MENU-knop of doe niks gedurende 10 seconden.</p> |
| OSD HELDER | <p>Met de ▲/▼ knoppen wordt het helderheidsniveau van de OSD (On Screen Display) veranderd.</p> <p>Helder ⇔ Donker</p> |
| BLANCO | <p>Selecteer een type van het BLANCO scherm met de ▲/▼ knoppen. Het zwarte scherm is het scherm voor de facilititeit van een tijdelijk zwart beeld (21). Het wordt weergegeven door op de BLANK-knop te drukken.</p> <p>Mijn Scherm ⇔ ORIGINEEL ⇔ BLAUW ⇔ WIT ⇔ ZWART</p> <p>Voor Mijn Scherm kunt u een gewenst scherm registreren, en het ORIGINEEL is het aanwezige standaard scherm. BLAUW, WIT en ZWART zijn schermen zonder patroon (egaal) in de kleur.</p> <ul style="list-style-type: none"> • Om nabeeld te vermijden, zullen Mijn Scherm en het scherm ORIGINEEL na enkele minuten veranderen naar het scherm ZWART. • Zie voor Mijn Scherm ook onderdeel Mijn Scherm in deze tabel. (36). |

Menu SCHERM (vervolg)

| Onderdeel | Beschrijving |
|---------------------------|---|
| <p>OPSTARTEN</p> | <p>Selecteer een type OPSTARTEN-scherm met de ▲/▼ knoppen. Het OPSTARTEN-scherm is het scherm dat wordt weergegeven als er geen signaal is of als er een ongeldig signaal is.</p> <p>Mijn Scherm ⇔ ORIGINEEL ⇔ SCHK.UIT</p>  <p>Voor Mijn Scherm kunt u een door u gewenst scherm registreren, en het ORIGINEEL is het aanwezige standaard scherm. Als SCHK.UIT is geselecteerd wordt het scherm ZWART gebruikt.</p> <ul style="list-style-type: none"> • Om te voorkomen dat er een nabeeld blijft, zullen Mijn Scherm en de ORIGINEEL-schermen na enkele minuten naar een BLANCO scherm veranderen. Als het BLANCO scherm ook Mijn Scherm of ORIGINEEL is, zal het naar het ZWART scherm veranderen. • Voor het Mijn Scherm, gelieve het onderdeel Mijn Scherm hieronder te raadplegen. <p>Voor het BLANCO scherm, gelieve te verwijzen naar het onderdeel BLANCO (35).</p> |
| <p>Mijn Scherm</p> | <p>Dit onderdeel functioneert voor het vastzetten van Mijn Scherm van het blanco scherm en het opstart-scherm. Gelieve uit te voeren met weergave van de input inclusief het beeld dat u wilt vastzetten.</p> <ol style="list-style-type: none"> 1. Door dit onderdeel te kiezen wordt een dialoog getiteld “Mijn Scherm” weergegeven. Het zal u vragen of u begint met het opslaan van het beeld van het huidige scherm. Gelieve te wachten tot het target beeld wordt weergegeven. 2. Druk op de ENTER-knop als het beeld wordt weergegeven. Het beeld zal bevroren en het kader voor opslaan zal verschijnen. <p>Om de operatie te beëindigen, druk op de RESET of ESC-knop.</p> 3. Gebruik van de ◀/▶/▲/▼ knoppen past de kader-positie aan. Gelieve het kader te bewegen naar de positie van het beeld dat u wilt gebruiken. <p>Het raam zou mogelijk niet kunnen worden verschoven bij sommige input-signalen.</p> <p>Om registratie te beginnen, druk op de ENTER-knop. Om het scherm te herstellen en terug te gaan naar de eerdere dialog, druk op de RESET of ESC-knop.</p> <p>Registratie duurt enkele minuten. Als de registratie is afgerond, worden het geregistreerde beeld en de melding “Mijn Scherm registratie afgesloten” enkele seconden weergegeven. Als de registratie niet is gelukt, wordt de melding “Er is een capture-fout opgetreden. Probeer opnieuw.” weergegeven.</p>     |

Menu SCHERM (vervolg)



| Onderdeel | Beschrijving |
|-----------------------|---|
| Mijn Sch. Vast | <p>Met de ▲/▼ knoppen wordt de Mijn Scherm vast functie aan/uit-gezet. SCHK.IN ⇔ SCHK.UIT</p> <p>Als SCHK.IN is geselecteerd, kan het onderdeel Mijn Scherm niet worden uitgevoerd. Gebruik deze functie om het huidige Mijn Scherm te beschermen.</p> |
| MELDING | <p>Met de ▲/▼ knoppen wordt de melding-functie aan/uit-gezet. SCHK.IN ⇔ SCHK.UIT</p> <p>Als SCHK.IN wordt geselecteerd, werken de volgende meldingen. “BEZIG...” terwijl automatisch wordt aangepast “GEEN INGANGSSIGNAAL” “SYNC IS BUITEN BEREIK” “Zoeken...” terwijl een input wordt gezocht. “BEZIG MET ZOEKEN...” als een input-sigitaal is gevonden. De indicatie van het inputsignaal bij verandering. De indicatie van de aspect-ratio bij verandering.</p> |

Menu OPT.



In de onderstaande tabel ziet u welke instellingen u in het menu OPT. kunt uitvoeren.

Kies een onderdeel met de pijltoetsen ▲/▼ van de projector of afstandsbediening, en druk op de pijltoets ► van de projector of afstandsbediening, of de ENTER-knop van de afstandsbediening om verder te gaan, behalve voor de onderdelen LAMPTIJD en FILTERTIJD. Voer het vervolgens uit, verwijzend naar de volgende tabel.

| MENU [RGB] | | ⊙ :KIEZEN |
|------------|---------------|-----------|
| FOTO | AUTOM. ZOEKEN | SCHK.UIT |
| BEEELD | AUTO UIT | 0 |
| INPUT | LAMPTIJD | 0 |
| INSTELLING | FILTERTIJD | 0 |
| SCHERM | SPEC.INST.W. | |
| OPT. | | |
| ENKEL-MENY | | |

| Onderdeel | Beschrijving |
|----------------------|--|
| AUTOM. ZOEKEN | <p>Met de knoppen ▲/▼ schakelt de automatische signaal zoek functie aan/uit.</p> <p>SCHK.IN ⇔ SCHK.UIT</p> <p>Als SCHK.IN is geselecteerd, worden bij het niet vinden van geeningangssignaal automatisch de input-poorten gecontroleerd in de volgende volgorde. Als er vervolgens een input wordt gevonden, zal de projector stoppen met zoeken en het beeld weergeven.</p> <p>RGB ⇒ S-VIDEO ⇒ VIDEO</p>  |
| AUTO UIT | <p>Met de ▲/▼ knoppen wordt de tijd, waarmee afgeteld wordt voor het automatisch uitzetten van de projector, aangepast.</p> <p>Lang (max. 99 minuten) ⇔ Kort (min. 0 minuten = SCHK.UIT)</p> <div style="display: flex; justify-content: space-around; align-items: center;">   </div> <p>Als de tijd op 0 is ingesteld, wordt de projector niet automatisch uitgezet.</p> <p>Als de tijd is ingesteld tussen 1 en 99, en als de tijd is verlopen zonder signaal of een onjuist signaal en de ingestelde tijd wordt bereikt, dan zal de projectorlamp uitgaan en begint de power-indicator te knipperen. Gelieve de paragraaf "De projector uitzetten" te raadplegen (17).</p> |

Menu OPT. (vervolg)

| Onderdeel | Beschrijving |
|--------------------------|--|
| <p>LAMPTIJD</p> | <p>De lamptijd is de tijd berekend na de laatste reset. Het wordt getoond in het menu OPT. als de gebruikstijd van de lamp. Door het uitvoeren van dit onderdeel wordt de tijd gereset.</p> <p>Door te drukken op de RESET-knop van de afstandsbediening of de ► knop van de projector gedurende ongeveer 3 seconden wordt een dialoog ter verificatie weergegeven. Om reset uit te voeren, wijs RESET met de ▲ knop aan.</p> <p>RESET ⇐ ANNULEREN</p>  <ul style="list-style-type: none"> • Gelieve de lamptijd alleen te resetten als u de lamp heeft vervanging, ten behoeve van correcte meldingen over de lamp. • Over vervanging van de lamp, gelieve de paragraaf “Lamp” (41, 42) te bekijken. |
| <p>FILTERTIJD</p> | <p>De filtertijd is de tijd berekend na de laatste reset. Het wordt getoond in het menu OPT. als gebruikstijd van het luchtfilter. Door het uitvoeren van dit onderdeel wordt de tijd gereset.</p> <p>Door te drukken op de RESET-knop van de afstandsbediening of de ► knop van de projector gedurende ongeveer 3 seconden wordt een dialoog ter verificatie weergegeven. Om reset uit te voeren, wijs RESET met de ▲ knop aan.</p> <p>RESET ⇐ ANNULEREN</p>  <ul style="list-style-type: none"> • Gelieve de filtertijd alleen te resetten als u het luchtfilter heeft schoongemaakt of vervangen, ten behoeve van correcte meldingen over het luchtfilter. • Over verzorging van het luchtfilter, gelieve de paragraaf “Luchtfilter” (43) te bekijken. |

Menu OPT. (vervolg)

| Onderdeel | Beschrijving |
|----------------------------|--|
| <p>SPEC.INST.W.</p> | <p>Door dit onderdeel te kiezen wordt het menu SPEC.INST.W. weergegeven.</p> <p>Kies een onderdeel met de ▲/▼ knoppen, en druk op de ► knop of de ENTER-knop om verder te gaan.</p> <div style="display: flex; justify-content: center; align-items: center; gap: 20px;"> <div style="text-align: center;"> <p>VENT.SNELH. ↔ AUTOM.REGEL.</p> <p>↑↓</p> <p>FABRIEKSRESET ↔ GEEST</p> </div> <div style="border: 1px solid black; padding: 5px;"> <p>SPEC.INST.W. KIEZEN</p> <p style="background-color: yellow;">VENT.SNELH. NORMAAL</p> <p>AUTOM.REGEL.</p> <p>GEEST</p> <p>FABRIEKSRESET</p> </div> </div> <p>VENT.SNELH.:</p> <p>Met de ▲/▼ knoppen wordt de rotatiesnelheid van koelventilatoren geschakeld. De HOOG is de modus voor gebruik in de bergen etc. De projector maakt meer geluid als HOOG wordt geselecteerd.</p> <div style="display: flex; justify-content: center; align-items: center; gap: 20px;"> <p>HOOG ↔ NORMAAL</p> <div style="border: 1px solid black; padding: 5px;"> <p>VENT.SNELH.</p> <p style="background-color: yellow;">● HOOG</p> <p>○ NORMAAL</p> </div> </div> <p>AUTOM.REGEL.:</p> <p>Gebruik van de knoppen ▲/▼ schakelt de automatische aanpassing aan of uit.</p> <p>Afhankelijk van de condities, zoals input, signaalkabel naar de unit, omgeving rond de unit, etc., zou de automatische aanpassing niet correct kunnen werken. In een dergelijk geval, kies SCHK.UIT om de automatische aanpassing uit te schakelen, en pas handmatig aan.</p> <div style="display: flex; justify-content: center; align-items: center; gap: 20px;"> <p>SCHK.IN ↔ SCHK.UIT</p> <div style="border: 1px solid black; padding: 5px;"> <p>AUTOM.REGEL.</p> <p style="background-color: yellow;">● SCHK.IN</p> <p>○ SCHK.UIT</p> </div> </div> <p>GEEST:</p> <ol style="list-style-type: none"> Kies een kleurelement voor geest met de knoppen ◀/▶. Pas het gekozen element aan met de ▲/▼-knoppen om geest te laten verdwijnen. <div style="display: flex; justify-content: center; align-items: center; gap: 20px;"> <div style="border: 1px solid black; padding: 5px;"> <p>R G B</p> <p>← +0 +0 +0 →</p> <p style="background-color: black; color: white; padding: 2px;">GEEST</p> </div> </div> <p>FABRIEKSRESET:</p> <p>Om reset uit te voeren, wijs RESET met de ▲ knop aan.</p> <p>Met deze functie, worden alle onderdelen in het gehele menu collectief teruggezet in de initiële instellingen. Let erop dat de onderdelen Lamptijd, Filtertijd en Taal niet worden gereset.</p> <div style="display: flex; justify-content: center; align-items: center; gap: 20px;"> <p>RESET ↔ ANNULEREN</p> <div style="border: 1px solid black; padding: 5px;"> <p>FABRIEKSRESET</p> <p style="background-color: yellow;">RESET</p> <p>ANNULEREN</p> </div> </div> |

Onderhoud

Lamp

⚠ WAARSCHUWING**⚠** HOOGSPANNING**⚠** HOGE TEMPERATUUR**⚠** HOGE DRUK

► De projector maakt gebruik van een kwikhoudende glazen hogedruklamp. De lamp kan springen met een luide knal of doorbranden, indien hij wordt gestoten of bekrast, wordt vastgepakt als hij heet is of over zijn levensduur heen is. Houd er rekening mee dat elke lamp een andere levensduur heeft en sommige kunnen al kort, nadat u ze in gebruik heeft genomen, springen of doorbranden. Wanneer de lamp kapotspringt, is het bovendien mogelijk dat glasscherven in de lampbehuizing terechtkomen en dat kwikhoudend gas uit de ventilatieopeningen van de projector uittreedt.

► **Over het weggooien van een lamp** • Dit produkt bevat een mercury lamp; hanteer deze niet als gewoon afval. Verwerk in overeenstemming met milieuwetten. Voor informatie over recycling van de lamp, ga naar www.lamprecycle.org (in de Verenigde Staten) Voor verwerking van dit product, neem contact op met uw lokale overheidsinstantie of ga naar www.eiae.org (in de Verenigde Staten) of www.epsc.ca (in Canada) Voor meer informatie, kunt u contact opnemen uw Verkoopkantoor.



Haal de stekker uit het stopcontact.

- Mocht de lamp kapot springen (u hoort dan een luide knal), haal dan de stekker uit het stopcontact en zorg ervoor dat bij uw plaatselijke dealer een nieuwe lamp wordt besteld. Houd er rekening mee dat stukjes glas het binnenste van de projector kunnen beschadigen of verwondingen kunnen veroorzaken bij het vastpakken ervan. Probeer dus niet de projector te reinigen of de lamp zelf te vervangen.
- Mocht de lamp kapotgaan (u hoort dan een luide knal), ventileer dan grondig de ruimte en zorg ervoor dat u het gas, dat uit de ventilatieopeningen komt, niet inademt of in uw ogen of mond krijgt.
- Zet, voordat u de lamp vervangt, de projector uit en haal het netsnoer uit het stopcontact, wacht vervolgens tenminste 45 minuten opdat de lamp voldoende is afgekoeld. Het vastpakken van een hete lamp kan verbrandingen veroorzaken en de lamp beschadigen.



- Maak nooit los behalve de genoemde (gemarkeerd met een pijl) schroeven.
- Open niet het klepje van de lamp, wanneer de projector is opgehangen aan het plafond. Dat is gevaarlijk. Wanneer de lamp gesprongen is, kunnen er glasscherven omlaag vallen, wanneer de klep wordt geopend. Bovendien is het werken op hoogte gevaarlijk. Vraag dus uw plaatselijke dealer om de lamp te vervangen, zelfs wanneer de lamp niet is gesprongen.
- Gebruik de projector niet, wanneer de afdekklep van de lamp niet geplaatst is. Let er bij het vervangen van de lamp op dat de schroeven stevig ingedraaid zijn. Losse schroeven kunnen leiden tot beschadigen of persoonlijk letsel.



- Gebruik alleen de lamp van het gespecificeerde type.
- Wanneer de lamp al kort na het eerste gebruik springt, is het mogelijk dat er elektrische problemen zijn, die niet met de lamp zelf te maken hebben. Mocht dit gebeuren, neem dan contact op met uw plaatselijke dealer of servicemedewerker.
- Wees voorzichtig: stoten of krassen zouden kunnen resulteren in het springen van de lamp tijdens gebruik.
- Indien de indicaties of een bericht u vragen de lamp te vervangen (zie paragraaf “gerelateerde berichten” en “Over de indicatielampjes”), vervang dan de lamp zo snel mogelijk. Bij langdurig gebruik van de lamp of gebruik na de vervangingsdatum kan de lamp springen. Gebruik geen oude (gebruikte) lampen; dit kan kapotspringen veroorzaken.

Lamp (vervolg)

Indien de indicatoren aangeven dat u de lamp moet vervangen of er een melding verschijnt dat de lamp aan vervanging toe is, vervangt u de lamp zo snel mogelijk.

1. Zet de projector uit en haal de stekker uit het stopcontact. Laat de lamp tenminste 45 minuten afkoelen.
2. Om een nieuwe lamp voor te bereiden, neem contact op met uw dealer en vertel het lamptypenummer = **78-6969-9812-5**. Als de projector aan het plafond is bevestigd, of als de lamp kapot is gesprongen, vraag dan uw dealer om de lamp te vervangen.

In het geval u deze zelf vervangt,

3. Nadat u zich ervan heeft verzekerd dat de projector voldoende is afgekoeld, kantel de projector zachtjes om, zodat de onderkant naar boven wijst.
4. Gelieve de schroef (gemarkeerd met pijl) los te maken. Vervolgens, maak de klauwtjes van de lampdeksel los en verwijder de lampdeksel.
5. Maak de 2 schroeven (gemarkeerd met pijl) van de lamp los, en til de lamp langzaam op aan de handvatten.
6. Plaats de nieuwe lamp, en maak de twee schroeven, die eerder waren losgemaakt, weer stevig vast om het op zijn plaats vast te zetten.
7. Vergrendel de 2 tabs van de lampdeksel in de projector, plaats de lampdeksel op de projector, en duw op het middenpunt van de twee klauwtjes om de lampdeksel vast te zetten. Maak vervolgens de schroef van de lampdeksel weer vast.
8. Draai de projector langzaam om zodat de bovenkant naar boven wijst.
9. Zet de projector aan, en reset de lamptijd met de functie LAMPTIJD in het menu OPT. (☑39).

Klauwtjes van lampdeksel

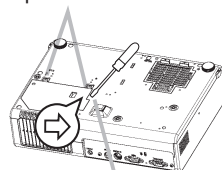

Schroef gemarkeerd met pijl

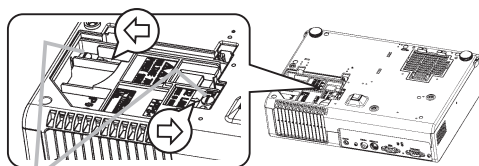

Schroeven gemarkeerd met pijl

Middenpunt van de klauwtjes

Tabs

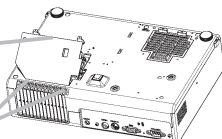

OPMERKING • Als de lamp is vervangen na het bericht “DE STROOM WORDT NA 0 UREN UITGESCHAKELD” is getoond, voer de volgende actie dan uit binnen 10 minuten voordat u de stroom inschakelt.

• Het incorrect opnieuw instellen van de timer van de lamp (opnieuw instellen zonder vervanging, of niet opnieuw instellen na vervanging) zal resulteren in foutieve berichtfuncties.

Luchtfilter

- ⚠ WAARSCHUWING** ► Vervang het luchtfilter niet tijdens gebruik of direct na gebruik. Hanteren van de projector bij een hoge temperatuur zou een brandwond en/of slecht functioneren van de projector kunnen veroorzaken. Vóór behandeling, let erop dat de aan/uit-schakelaar uit is, het netsnoer niet in het stopcontact zit, en dat de projector voldoende koel is.
- Gebruik alleen het luchtfilter van het gespecificeerde type. Gebruik de projector niet als het luchtfilter en het luchtafdekkapje is verwijderd.
 - Vermijd bevochtigen van de projector of het inbrengen van vloeistoffen in de projector. Het zou kunnen resulteren in brand, een elektrische schok, en en/of slecht functioneren van de projector.
- ⚠ OPGELET** ► Gelieve het luchtfilter te vervangen als deze is beschadigd of te vies is geworden, en ook als u de lamp vervangt.

Als de indicatoren of een melding u aangeeft dat het luchtfilter dient te worden schoongemaakt, maak dan het luchtfilter zo snel mogelijk schoon. Gelieve ook het luchtfilter te vervangen als u de lamp vervangt, en ook als deze kapot is of erg lang gebruikt.

1. Maak alle stekkers en adapters die verbonden zijn met de poorten van de projector los. Draai vervolgens langzaam de projector om zodat de lens-kant naar boven wijst. Gelieve voorzichtig te zijn opdat de projector niet valt. Houdt de projector vast, terwijl deze met de lens-kant naar boven is geplaatst.
2. Verwijder het filterafdekkapje en het luchtfilter. Houdt de knoppen ingedrukt terwijl u ze eruit trekt.

Gewoon filterafdekkapje

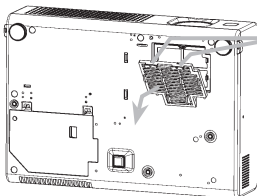

Knoppen van filterafdekkapje

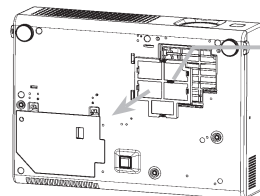

Knop van luchtfilter

Filterafdekkapje voor ondersteboven gebruik

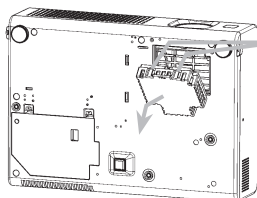

Knoppen van filterafdekkapje

3. Maak de ventilator voor het luchtfilter van de projector schoon met een stofzuiger. En draai vervolgens langzaam de projector ondersteboven.

Luchtfilter (vervolg)

4. Maak het luchtfilter en het filterafdekkapje schoon met een stofzuiger.
Plaats vervolgens een nieuw of schoongemaakt luchtfilter.
Bij een filterafdekkapje voor ondersteboven gebruik, verwijder het luchtfilter van het filterafdekkapje en maak beiden schoon. Na het schoon maken, bevestig het schoongemaakte filter opnieuw aan het filterafdekkapje.



Gelieve het luchtfilter te vervangen indien deze beschadigd of te vies is.
Om een nieuw luchtfilter voor te bereiden, neem contact op met uw dealer en vertel het luchtfilertypenummer = **78-8118-9584-2**.
Een luchtfilter van het gespecificeerde type zal zelfs komen met de vervangingslamp voor deze projector.

5. Plaats het luchtfilter en filterafdekkapje

Normaal filterafdekkapje

Duw op de punten met het woord "PUSH" met de klauwtjes om het luchtfilter vast te zetten.

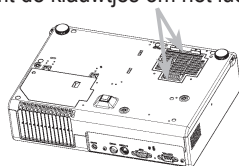

Vergrendel de tabs, klik het filterafdekkapje op zijn plek.

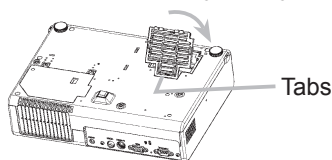

Filterafdekkapje voor ondersteboven gebruik

Vergrendel de tabs, klik het filterafdekkapje op zijn plek.

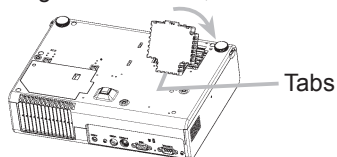

6. Draai de projector langzaam om zodat de bovenkant naar boven wijst, behalve in geval van ondersteboven gebruik.
7. Zet de projector aan, en reset de filtertijd met de functie FILTERTIJD in het menu OPT. (📖39).

OPMERKING • Het incorrect opnieuw instellen van de timer van de filter (opnieuw instellen zonder vervanging, of niet opnieuw instellen na vervanging) zal resulteren in foutieve berichtfuncties.

Andere Verzorging

⚠️ WAARSCHUWING ► Verzorg de projector niet tijdens gebruik of direct na gebruik. Hanteren van de projector bij een hoge temperatuur zou een brandwond en/of slecht functioneren van de projector kunnen veroorzaken. Vóór behandeling, let erop dat de aan/uit-schakelaar uit is, het netsnoer niet in het stopcontact zit, en dat de projector voldoende koel is.

► Probeer nooit zelf de binnenkant van de projector schoon te maken. Dit is zeer gevaarlijk.
 ► Vermijd het bevochtigen van de projector of inbrengen van vloeistoffen in de projector. Het zou kunnen resulteren in brand, een elektrische schok, en en/of slecht functioneren van de projector.

- Plaats geen container met water, schoonmaakmiddel of chemicaliën vlakbij de projector.
- Gebruik geen aërosol of spuitbussen.

⚠️ OPGELET ► Gelieve de projector op de juiste manier schoon te maken conform het volgende. Onjuist schoonmaken zou niet alleen beschadiging kunnen veroorzaken maar ook een negatieve invloed als verkleuring, afbladderen van verf, etc.

- Gebruik geen schoonmaakmiddel of chemicaliën, anders dan hieronder aangegeven.
- Wrijf of veeg niet met harde voorwerpen.

Binnen in de projector

Om er voor te zorgen dat uw projector veilig gebruikt kan worden, moet u hem ongeveer een keer per jaar laten schoonmaken en controleren door uw lokale dealer.

Onderhoud van de lens

Als de lens onvolkomen, vies of beslagen is, zou dat verslechtering van de weergavekwaliteit kunnen veroorzaken. Gelieve voor de lens te zorgen, voorzichtig zijnd met het hanteren.

1. Zet de projector uit en trek het netsnoer eruit. Laat de projector voldoende afkoelen.
2. Als u er zeker van bent dat de projector voldoende is afgekoeld, neem zachtjes de lens af met een lensschoonmaakdoek die in de winkel verkrijgbaar is. Raak de lens nooit met uw hand aan.

Onderhoud van de behuizing en de afstandsbediening

Onjuist onderhoud kan een negatieve invloed hebben, zoals verkleuring, verbladderen van verf, enz.

1. Zet de projector uit en trek het netsnoer eruit.
 1. Laat de projector voldoende afkoelen.
2. Nadat u er zeker van bent dat de projector voldoende is afgekoeld, neem zachtjes af met gaasweefsel of zachte doek.
 Verwijder hardnekkiger vuil met een met water of een neutraal reinigingsmiddel licht bevochtigde zachte doek. Wrijf het oppervlak vervolgens met een zachte, droge doek na.

Storingen verhelpen

Samenhangende berichten

Als het apparaat aanstaat kunnen meldingen zoals hieronder worden weergegeven. Als een van die meldingen wordt weergegeven op het scherm, gelieve dan te reageren op de manier zoals hieronder is beschreven. Als dezelfde melding wordt weergegeven na behandeling, of als een andere melding verschijnt, neem dan contact op met uw dealer of service-bedrijf.

Ook al zullen deze meldingen na een paar minuten automatisch verdwijnen, ze zullen elke keer als de stroom wordt ingeschakeld opnieuw verschijnen.

| Bericht | Beschrijving |
|--|---|
| <p>☼ VERVANG LAMP</p> <p>STEL DE LAMPTIMER TERUG NA HET VERVANGEN VAN DE LAMP..</p> | <p>De timer toont dat de levensduur van de lamp 2000 uur nadert.</p> <p>Het al aanschaffen van een nieuwe lamp en een vroege vervanging is aanbevolen. Na vervanging van de lamp dient u de lamp timer opnieuw in te stellen (🔗39).</p> |
| <p>☼ VERVANG LAMP</p> <p>STEL DE LAMPTIMER TERUG NA HET VERVANGEN VAN DE LAMP. DE STROOM WORDT NA ** UREN UITGESCHAKELD.</p> | <p>De timer toont dat de levensduur van de lamp 2000 uur nadert en daarom is het aanbevolen om de lamp binnen ** uur te vervangen.</p> <p>Als het lampgebruik 2000 uur bereikt, zal de stroom automatisch uitgeschakeld worden. Vervang dan de lamp. Hiervoor kunt u de paragraaf "Lamp" (🔗41) raadplegen. Nadat u de lamp heeft vervangen, dient u de lamp timer opnieuw in te stellen (🔗39).</p> |
| <p>☼ VERVANG LAMP</p> <p>STEL DE LAMPTIMER TERUG NA HET VERVANGEN VAN DE LAMP. DE STROOM WORDT NA 0 UREN UITGESCHAKELD.</p> | <p>De timer toont dat de levensduur van de lamp 2000 uur heeft bereikt, de stroom zal spoedig automatisch worden uitgeschakeld.</p> <p>Zet alstublieft onmiddellijk de projector uit en vervang de lamp. Hiervoor kunt u de paragraaf "Lamp" (🔗41) raadplegen. Nadat u de lamp heeft vervangen, dient u de lamp timer opnieuw in te stellen (🔗39).</p> |
| <p>GEEN INGANGSSIGNAAL OP **</p> | <p>Er is geen ingangssignaal.</p> <p>Controleer a.u.b. de verbinding van de signaalingang en de status van de signaalbron.</p> |
| <p>SYNC IS BUITEN BEREIK OP *** [FH] *****kHz [FV] *****Hz</p> | <p>De horizontale of verticale golflengte van het ingangssignaal, ligt buiten de acceptabele parameters van dit apparaat.</p> <p>Controleer a.u.b. de specificaties van dit apparaat of de specificaties van de signaalbron.</p> |

Samenhangende berichten (vervolg)

| Bericht | Beschrijving |
|---|--|
| CONTROLEER LUCHTSTROOM | <p>De interne temperatuur is AAN het stijgen. Haal a.u.b. de spanning van het apparaat en geef het apparaat ongeveer 20 minuten de tijd om af te koelen. Schakel, nadat u de volgende punten heeft gecontroleerd, de voeding opnieuw in.</p> <ul style="list-style-type: none"> • Wordt de ventilatieopening geblokkeerd? • Is het luchtfilter vuil? • Is de omgevingstemperatuur hoger dan 35 graden? • Als dezelfde indicatie wordt weergegeven na de behandeling, stel dan in het menu OPT. voor het onderdeel SPEC.INST.W. de HOOG bij de VENT.SNELH. in. |
| MAAK HET LUCHTFILTER SCHOON. EERST UITSCHAKELEN, DAN FILTER REINIGEN NADAT U HET LUCHTFILTER HEEFT SCHOONGEMAAKT,DIEN U DE FILTER TIMER TE RESETTEN. | <p>Even een waarschuwing vooraf als u het luchtfilter gaat schoonmaken. Schakel onmiddellijk de netvoeding UIT en reinig het luchtfilter op de manier zoals is beschreven in de paragraaf “Luchtfilter” van deze handleiding. Vergeet niet om, wanneer u het luchtfilter heeft gereinigd, de filtertimer te resetten (39).</p> |

OPMERKING • Lampen hebben een beperkte levensduur. Lampen worden gekarakteriseerd door het feit dat zij na verloop van tijd dat u ze gebruikt geen of weinig licht meer geven of dat de lamp breekt of barst enz. Dit apparaat heeft een automatische uitschakelfunctie, dit wil zeggen dat de stroom automatisch uitgeschakeld wordt als de levensduur van de lamp de 2.000 uur heeft bereikt.

Informatie over de indicator lampen

In de onderstaande tabel wordt uitgelegd wat het inhoud als de POWER indicator, de LAMP indicator en de TEMP indicator branden en knipperen. Volg a.u.b de instructies op die in de tabel staan. Neem, als hetzelfde bericht na het verhelpen van een storing direct opnieuw wordt weergegeven of direct een ander bericht wordt weergegeven, contact op met uw leverancier of onderhoudsdienst.

| POWER indicator | LAMP indicator | TEMP indicator | Beschrijving |
|--|--------------------------------|----------------|---|
| Brandt Oranje | Uitgeschakeld | Uitgeschakeld | De projector staat standby. Gelieve de paragraaf "Voeding AAN/UIT" te raadplegen (16). |
| <i>Knippert</i> Groen | Uitgeschakeld | Uitgeschakeld | De projector is aan het opwarmen. Wacht alstublieft. |
| Brandt Groen | Uitgeschakeld | Uitgeschakeld | De projector staat aan. U kunt normale acties uitvoeren. |
| <i>Knippert</i> Oranje | Uitgeschakeld | Uitgeschakeld | De projector is aan het afkoelen. Wacht alstublieft. |
| <i>Knippert</i> Rood | (discreet) | (discreet) | De projector is aan het afkoelen. Er is een fout opgetreden. Wacht alstublieft tot de POWER-indicator stopt met knipperen, en voer vervolgens de juiste maatregel uit om het op te lossen. U kunt hiervoor gebruik maken van de item-beschrijvingen hieronder. |
| <i>Knippert</i> Rood of Brandt Rood | Brandt Rood | Uitgeschakeld | De lamp gaat niet aan en er is een mogelijkheid dat het interne deel oververhit is geraakt. Zet de stroom uit en laat de unit tenminste 20 minuten afkoelen. Nadat de projector voldoende is afgekoeld, controleer alstublieft de volgende punten en zet vervolgens het apparaat opnieuw aan. <ul style="list-style-type: none"> • Wordt de luchtventilatie geblokkeerd? • Is het luchtfilter vies? • Is de omgevingstemperatuur hoger dan 35C? Als hetzelfde probleem zich voordoet na deze behandeling, dient u de lamp te vervangen. Hiervoor kunt u de paragraaf "Lamp" (41) raadplegen. |
| <i>Knippert</i> Rood of Brandt Rood | <i>Knippert</i> Rood | Uitgeschakeld | Het lampafdekkapje is niet op de juiste manier aangebracht (bijgesloten). Zet de stroom uit, en laat de eenheid voor tenminste 45 minuten afkoelen. Nadat de projector voldoende is afgekoeld, controleer de manier waarop het lampafdekkapje is bevestigd. Na het uitvoeren van enige noodzakelijk onderhoud, zet de stroom opnieuw aan. Als dezelfde indicatie wordt getoond na de behandeling, neem contact op met uw dealer of service bedrijf. |

Informatie over de indicator lampen (vervolg)

| POWER indicator | LAMP indicator | TEMP indicator | Beschrijving |
|--|--|--------------------------------|--|
| <i>Knippert</i> Rood of Brandt Rood | Uitgeschakeld | <i>Knippert</i> Rood | De koelingsventilator werkt niet. Zet de stroom uit en laat de projector tenminste 20 minuten afkoelen. Nadat de projector voldoende is afgekoeld, controleer of er niks van buitenaf in de ventilator is vast komen te zitten, enz. en zet vervolgens het apparaat opnieuw aan. Als hetzelfde bericht wordt getoond na deze behandeling dient u contact op te nemen met uw dealer of service-bedrijf. |
| <i>Knippert</i> Rood of Brandt Rood | Uitgeschakeld | Brandt Rood | Het is mogelijk dat de temperatuur binnenin de behuizing te hoog is opgelopen. Zet de stroom uit en laat de unit tenminste 20 minuten afkoelen. Nadat de projector voldoende is afgekoeld, controleer alstublieft de volgende punten en zet vervolgens het apparaat opnieuw aan. <ul style="list-style-type: none"> • Wordt de luchtventilatie geblokkeerd? • Is het luchtfilter vies? • Is de omgevingstemperatuur hoger dan 35C? Als dezelfde indicatie wordt weergegeven na de behandeling, stel dan in het menu OPT. voor het onderdeel SPEC.INST.W. de HOOG bij de VENT. SNELH. in (40). |
| Brandt Groen | <i>Knipperen</i> afwisselend Rood | | Het is mogelijk dat de temperatuur binnenin de behuizing te laag is geworden. Gebruik het apparaat alleen binnen het toegestane temperatuurbereik (5°C tot 35°C). Schakel vervolgens de voeding weer AAN. |
| Brandt Groen | <i>Knipperen</i> gelijktijdig Rood | | Het is tijd om het luchtfilter te reinigen. Schakel onmiddellijk de stroom uit en maak het luchtfilter schoon of vervang deze. Hiervoor kunt u de paragraaf "Luchtfilter" raadplegen. Na het schoonmaken of veranderen van het luchtfilter, gelieve er op te letten de filter timer te resetten. Schakel na de behandeling de stroom weer AAN. |

OPMERKING • Als het interne gedeelte oververhit is geraakt, wordt uit veiligheidsoverwegingen de spanningsbron uitgeschakeld en de indicatorlampen zouden ook uit kunnen worden gezet. In een dergelijk geval, druk op de "O" (OFF) kant van de aan/uit-schakelaar, en wacht tenminste 45 minuten. Nadat de projector voldoende is afgekoeld, dient u de bevestiging van de lamp en lampdeksel te controleren, en schakel vervolgens het apparaat opnieuw aan.

Verschijselen die gemakkelijk aangezien worden als defecten

⚠WAARSCHUWING ► Gebruik de projector nooit als er zich abnormale omstandigheden voordoen zoals rook, een vreemde lucht, overmatig geluid, beschadigde buitenkant of elementen of kabels, penetratie van vloeistof of andere vreemde materie, enz. In dergelijke gevallen dient u onmiddellijk de stroom uit te schakelen en de stekker uit het stopcontact te halen. Nadat u er zeker van bent dat de rook of lucht gestopt is, dient u contact op te nemen met uw dealer of service-bedrijf.

1. Voordat u om reparatie vraagt, gelieve eerst de situatie te onderzoeken gebruik makend van de volgende tabel. Deze actie lost soms het probleem op.

Als de situatie niet kan worden gecorrigeerd,

2. De microprocessor van de projector zou mogelijk moeten worden gereset. Druk a.u.b. op de restart-schakelaar door een speld of iets dergelijks te gebruiken (🔑17).
3. Een bepaalde instelling kan fout zijn. Gelieve de functie FABRIEKSRESET van het menu SPEC.INST.W in het menu OPT. (🔑40) te gebruiken om alle instellingen naar de fabrieksinstellingen te resetten.

Vervolgens, indien het probleem niet is opgelost na onderhoud, neem contact op met uw dealer of service-bedrijf.

| Verschijselen | Gevalen waarbij er geen machinedefect is opgetreden | Referentie pagina's 📖 |
|------------------------------------|---|--------------------------|
| Het apparaat krijgt geen spanning. | Het netsnoer zit niet in het stopcontact. Sluit op de juiste wijze het netsnoer aan. | 15 |
| | De aanschakelaar staat niet op de aan positie. Zet de aanschakelaar op [] (Aan). | 16 |
| | De hoofdstroom is onderbroken gedurende het gebruik door bijvoorbeeld een stroomstoring (blackout), enz. Zet de stroom uit en laat de projector tenminste 20 minuten afkoelen. Nadat de projector voldoende is afgekoeld, kunt u de stroom weer aanzetten. | 16, 17 |
| | Of er is geen lamp en/of geen lamp-afdekkapje, of ze zijn beiden niet op de juiste manier bevestigd. Zet alstublieft de stroom uit en laat de unit tenminste 45 minuten afkoelen. Nadat de projector voldoende is afgekoeld, controleer de bevestiging van de lamp en het lamp-afdekkapje, en zet vervolgens het apparaat weer aan. | 41, 42 |

Verschijselen die gemakkelijk aangezien worden als defecten (vervolg)

| Verschijselen | Gevallen waarbij er geen machinedefect is opgetreden | Referentie pagina's  |
|----------------------------------|--|--|
| Foto's worden niet getoond. | Het lensafdekkapje is gesloten. Verwijder het lensafdekkapje. | 4, 16 |
| | De signaal-kabels zijn niet op de juist manier aangesloten. Sluit de signaal-kabels op de juiste manier aan. | 13, 14 |
| | De helderheid staat op een heel laag niveau. Zet HELDER op een hoger niveau met de menu-functie of de afstandsbediening. | 25, 27 |
| | De computer kan de projector niet als plug-and-play monitor vinden. Controleer of de computer een plug-and-play monitor kan vinden met een andere plug-and-play monitor. | 13 |
| De kleuren vervagen geleidelijk. | De kleur-instellingen zijn niet correct. Voer beeldaanpassingen uit door de instellingen van KLEURTEMP, KLEUR, TINT en/of KLROMVANG te veranderen, met de menu-functies. | 25, 28 32 |
| | KLROMVANG instelling is niet beschikbaar Verander de KLROMVANG instelling naar AUTO, RGB, SMPTE240, REC709 of REC601. | 32 |
| Het beeld ziet er donker uit. | De helderheid en/of contrast staan op een heel erg laag niveau. Zet de HELDER en/of CONTRAST-instellingen op een hoger niveau, gebruik makend van de menu-functie. | 25, 27 |
| | De FLUISTER-funcite staat aan. Selecteer NORMAAL voor het onderdeel STIL FUNC. in het menu INSTELLING. | 26, 34 |
| | De lamp nadert het einde van zijn productieve levensduur. Vervang de lamp. | 41, 42, 44 |
| Het beeld is onscherp. | Of de focus-instellingen en/of de horizontale fase-instellingen staan niet goed. Pas de focus met de focus ring aan, en/of H FASE met de menu-functie. | 19, 30 |
| | De lens is vies of wazig. Maak de lens schoon. Hiervoor kunt u de paragraaf "Onderhoud Van De Lens" raadplegen. | 45 |

OPMERKING • Ofschoon er lichte of donkere vlekken op het scherm kunnen verschijnen, wat een uniek karakteristiek kenmerk is van liquid crystal displays, betekent dit niet dat het apparaat stuk is.

Technische gegevens

OPMERKING • Wijzigingen in de technische gegevens, zonder voorafgaande kennisgeving, voorbehouden.

| Onderwerp | | Technische gegevens |
|-------------------|-------------------|---|
| Productnaam | | LCD (vloeibare kristallen) |
| LCD-paneel | Paneelgrootte | S15 : 1,4 cm (0,55 type) X15 : 1,5 cm (0,6 type) |
| | Aandrijfsysteem | TFT actieve matrix |
| | Aantalbeeldpunten | S15 : 480.000 beeldpunten (800 horizontaal x 600 verticaal) X15 : 786.432 beeldpunten (1024 horizontaal x 768 verticaal) |
| Lens | | S15 : F=1,65 f=20,4 mm X15 : F=1,77 f=20,7 mm |
| Lamp | | 165W UHB |
| Stroomvoorziening | | AC100-120V wisselstroom, 2,7A, AC220-240V wisselstroom, 1,5A |
| Stroomverbruik | | 240W |
| Temperatuurbereik | | 5 ~ 35°C (bedrijfstemperatuur) |
| Afmetingen | | 285 (B) x 73 (H) x 202 (D) mm (Exclusief uitstekende onderdelen) • Gelieve het volgende figuur te raadplegen. |
| Gewicht (massa) | | 2,2 kg |
| Poorten | | RGB input: RGB..... D-sub 15pin mini x 1 Communicatie-poort: CONTROL D-sub 9pin x 1 Video input: VIDEO RCA x 1 S-VIDEO S-Video x 1 Audio input: AUDIO Stereo mini x 1 |

Technische gegevens (vervolg)

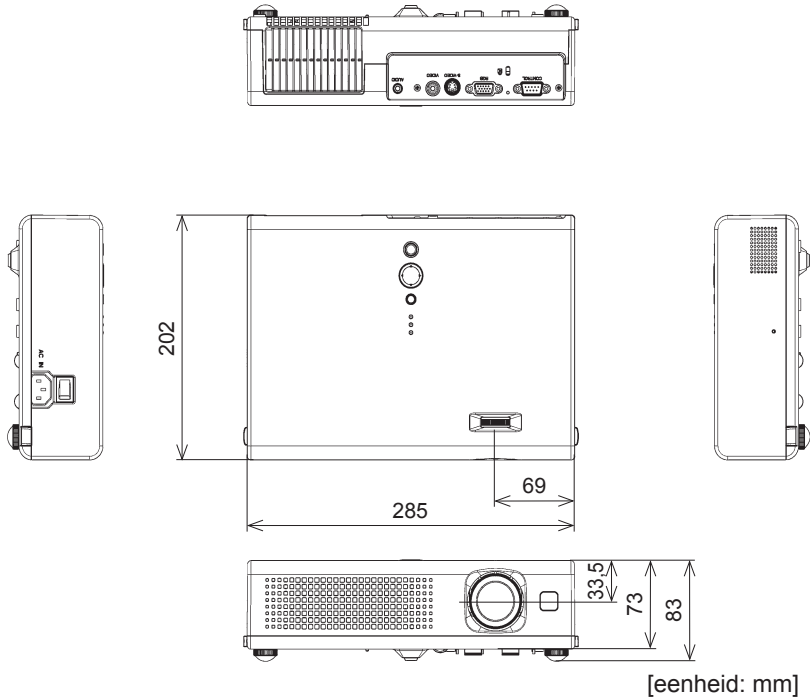

Accessoires

Accessoires Ondercolnummer

| | |
|--|----------------|
| UHB-lamp, 230W | 78-6969-9812-5 |
| Luchtfilter..... | 78-8118-9584-2 |
| Netsnoer (US) | 78-8118-8102-4 |
| Netsnoer (UK) | 78-8118-8101-6 |
| Netsnoer (Europe)..... | 78-8118-8103-2 |
| VGA kable | 78-8118-8708-8 |
| Afstandsbediening..... | 78-8118-9585-9 |
| Filterafdekkapje (voor plafond-installatie)..... | 78-8118-9586-7 |

Niet inbegrepen in basispakket Artikelnumme

| | |
|---|----------------|
| Plafondbevestiging | 78-6969-9813-3 |
| RCA video-kabel..... | 78-8118-8482-0 |
| S-Videokable | 78-8118-3238-1 |
| Stereo mini-kabel | 78-8118-8846-6 |
| Ultra waardegarantie S15 (Alleen Verenigde Staten)..... | 78-6969-9796-0 |
| Ultra waardegarantie X15 (Alleen Verenigde Staten)..... | 78-6969-9856-2 |

Bestellen

U kunt deze onderdelen via uw dealer bestellen, maar u kunt ook contact opnemen met de klantenservice van 3M:

In VS of Canada : **1-800-328-1371**

In andere locaties neemt u contact op met het lokale 3M-filiaal.

Voorgenomen gebruik

Lees voor gebruik de handleiding van dit apparaat goed door. De 3MTM Multimedia Projectoren zijn ontwikkeld, gemaakt en getest voor gebruik binnenshuis, in combinatie met 3M lampen, 3M plafondspendelapparatuur en lokale nominale voltages.

Het gebruik van andere vervangende lampen, gebruik buitenshuis, of andere voltages die niet zijn getest kunnen de randapparatuur van de projector beschadigen en/of een gevaarlijke werksituatie tot gevolg hebben.

3M Multimedia projectors en Wandschermssystemen zijn ontwikkeld voor gebruik onder normale kantooromstandigheden.

- 16° tot 29°C (60° tot 85° F)
- 10- 80 %RV (zonder condensatie)
- 0- 1828 m (0-6000 voet) boven zeeniveau

De werkomgeving moet vrij zijn van rooklucht, vetten, olie en andere verontreinigende stoffen die van invloed kunnen zijn op de werking en prestaties van de projector.

Bij gebruik van dit product in ongunstige omstandigheden vervalt de garantie.

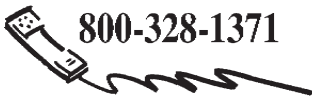

<http://www.3m.com/meetings>
e-mail: meetings@mmm.com

3M Austin Center
Building A145-5N-01
6801 River Place Blvd.
Austin, TX 78726-9000

3M Canada
P.O. Box 5757
London, Ontario
N6A 4T1

3M Mexico, S.A. de C.V.
Apartado Postal 14-139
Mexico, D.F. 07000
Mexico

3M Europe
Boulevard de l'Oise
95006 Cerge Pontoise Cedex
France

Litho in China
© 3M 2005
78-6970-9421-3 Rev. A